

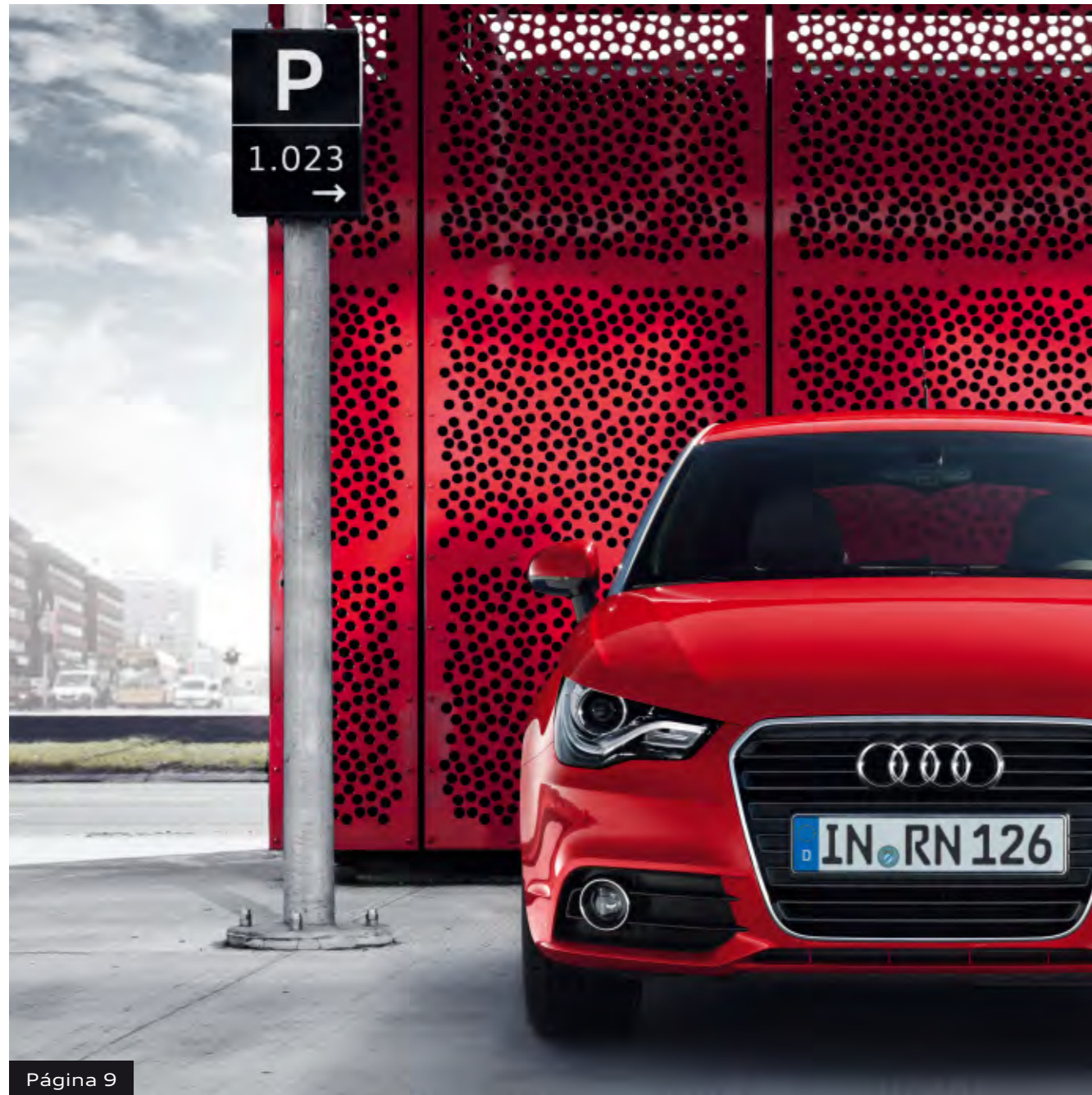

A1

Audi A1

A la vanguardia de la técnica **Audi** 



Página 9



Página 16

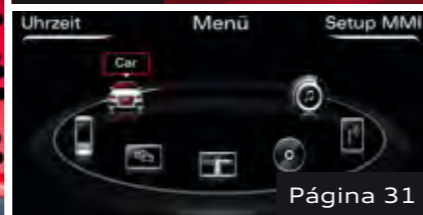

Página 31

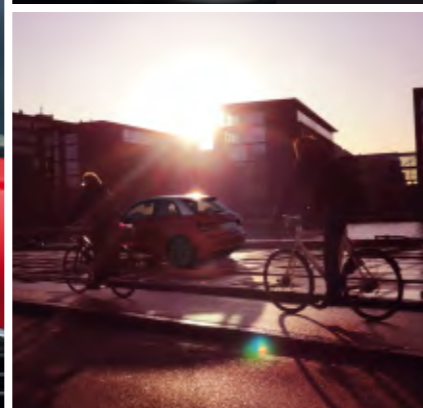

Página 25

| | Página | |
|---------------|---|--|
| Fascination | 4 Experiencia Audi A1 | |
| Técnica | 28 TFSI®/TDI | |
| | 30 Infotainment y Conectividad | |
| | 32 Tren de rodaje y dirección/Seguridad | |
| Equipamientos | 34 Audi collection | |
| | 36 S line | 49 Equipamientos de exterior |
| | 40 Pinturas carrocería | 50 Equipamientos de interior |
| | 41 Arcos del techo | 51 Infotainment |
| | 42 Asientos/tapicerías | 52 Sistemas de asistencia |
| | 45 Revestimiento interior del techo | 52 Técnica |
| | 46 Caparazón de las salidas de aire | 54 Accesorios Originales Audi |
| | 47 Llantas/Neumáticos | 56 Datos técnicos |
| | 49 Paquetes/líneas de equipamiento | 58 Dimensiones |
| | 49 Luces y retrovisores | 60 Eficiencia Audi |
| | | 61 Configurator Audi, Audi TV, Audi Credit |

Los valores de consumo de combustible y emisiones de CO₂ se encuentran en la página 56.

Un nuevo concepto de automóvil para una nueva generación.

Estar en constante evolución y al mismo tiempo mantenerse fiel a uno mismo. Vivir el presente y avanzar hacia al futuro. Esperar la ocasión oportuna y aprovecharla. El momento que todos esperaban ya está aquí: llega el nuevo Audi A1.



Audi A1. The next big Audi.



Auténtico en sus formas. Emocional en su apariencia. Único en su conjunto. Configura tu Audi A1 a tu imagen y semejanza. Equipado con las últimas tecnologías en comunicación, para estar siempre en contacto con el mundo. Con potentes motores para ir siempre por delante. Audi A1. Para hoy. Para mañana. Para disfrutar ahora el futuro.



El diseño y la funcionalidad se concentran en una misma forma.
El carácter, la fuerza y la personalidad toman la carretera.





Personalízalo.
Elige los arcos del techo opcionales en color de contraste y las llantas de aleación ligera.





**No hay lugar para las dudas,
sólo para las emociones.**





Equipado para disfrutar al máximo de la carretera: los motores TFSI® y TDI, eficientes y con gran poder de aceleración, están listos para dar rienda suelta a su potencia. El nuevo cambio deportivo S tronic de 7 velocidades cambia las marchas en el 1.4 TFSI sin pérdida perceptible de la tracción.

Los valores de consumo de combustible y emisiones de CO₂ se encuentran en la página 56.

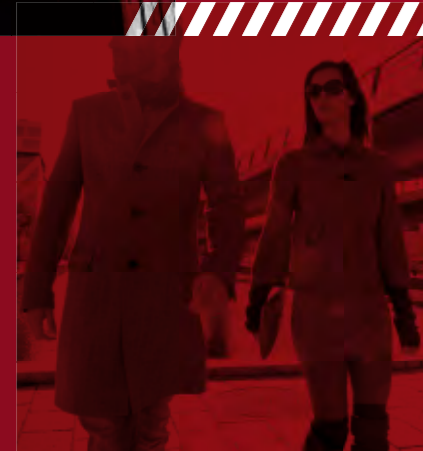

Una vuelta a la manzana o una vuelta al mundo.
Con el tren de rodaje dinámico, la dirección
dinámica deportiva y el ESP con bloqueo transversal
electrónico no importan las distancias.





**El semáforo está
en rojo.
Es el momento de
desconectar el motor.**





¿Por qué gastar energía cuando no es necesario? El sistema Start-Stop apaga automáticamente el motor durante los tiempos de espera, por ejemplo, en un semáforo. El nuevo sistema de recuperación permite reaprovechar la energía del frenado. Ambas tecnologías están incluidas de serie y ayudan de modo activo a ahorrar combustible.



Ser grande es cuidar la calidad hasta en los detalles más pequeños.

Más espacio, más música.
Más comunicación, más inteligencia.
Más calidad, más exigencia.
Más sensaciones, más libertad.
Más color, más personalidad.





Transmitir sensación de movimiento, incluso cuando se está en reposo. Detalles del interior evocan el diseño de turbinas, barcos de vela y alas de aviones. Muchos de ellos pueden configurarse a tu elección. Además, cuenta con dos líneas de equipamiento opcionales que te facilitarán la decisión: la línea Attraction subraya el carácter emocional del automóvil y la Ambition su deportividad.

Ambas líneas de equipamiento pueden completarse, opcionalmente, con el paquete media style. De este modo, dispondrás de mayor libertad de configuración en cuanto a diseño e infotainment. Por ejemplo, con el paquete de iluminación interior en tecnología LED o con el Audi music interface. ¿Qué más se puede pedir? Por ejemplo, disfrutar del infotainment opcional con un MMI navegación plus con pantalla abatible, única en su categoría. O también exclusivas telas para las tapicerías, resistentes cueros y una gran variedad de atractivos colores para elegir. Decide cómo es el coche de tus sueños y hazlo realidad con el Audi A1.

¿Más preguntas?





El sistema de gestión del motor calcula, según la potencia que exige el conductor, el momento de encendido y la cantidad exacta de combustible a inyectar. En un funcionamiento normal, la presión de inyección oscila entre 30 y 120 bar.

- Refrigeración de dos circuitos.
- Transmisor de revoluciones con reconocimiento de giro para el sistema Start-Stop.
- Aire de carga enfriado por agua con refrigerador de aire de carga en el tubo de aspiración.
- Motor del árbol de levas con peso optimizado.
- Mecanismo propulsor con capacidad de fricción reducida.
- Generador con conexión LIN.

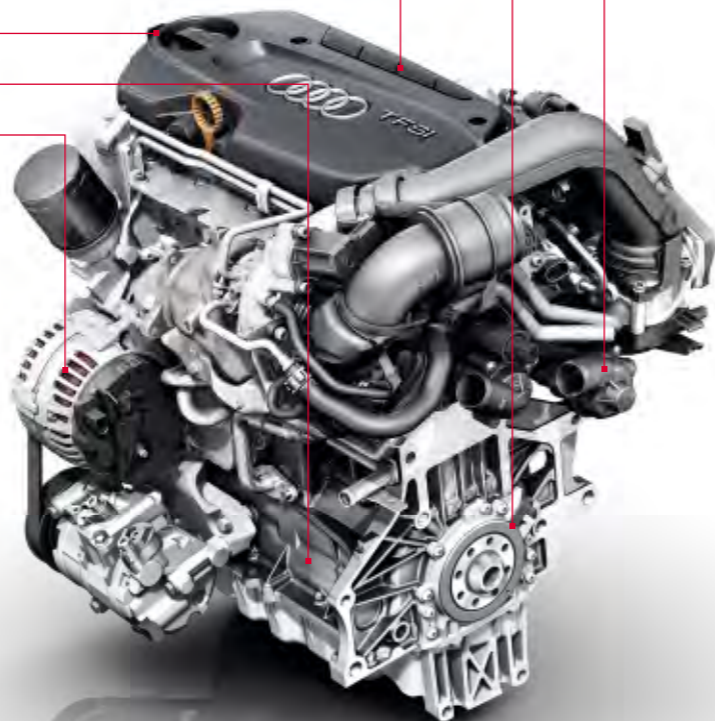

Miles de kilómetros de prueba. Cientos de horas de investigación. Y todo ¿para qué?

Bastan unos segundos para entenderlo.

El nuevo Audi A1 incorpora la tecnología TFSI® que combina las ventajas del FSI® – eficiencia y dinamismo – con una turboalimentación que proporciona un despliegue de potencia inmejorable. El propulsor TFSI 1.2 de 86 CV, de nueva generación, cuenta con un cárter del cigüeñal moldeado a presión de aluminio con unos innovadores manguitos de hierro fundido gris y sistema de dirección por cremallera sin mantenimiento. El grupo de pistones de construcción ligera genera una fricción mínima, mientras que el sistema del agua

de refrigeración y aceite con dos circuitos de refrigeración proporciona un gran rendimiento.

Un alto grado de eficiencia que se evidencia en su consumo sorprendentemente bajo de sólo 5,1 l/100 km de media y un par máximo de 160 Nm a 1.500 rpm. El motor deportivo TFSI 1.4 desarrolla una potencia de 122 CV. Y propulsa al Audi A1 con un momento de giro de 200 Nm a 1.500 rpm hasta los 203 km/h. Su intercooler refrigerado mediante agua, está inte-

grado en el tubo de aspiración, lo que reduce el volumen del sistema de carga y proporciona un mayor dinamismo en la conducción.

Además, Audi es uno de los primeros fabricantes de automóviles que combina el S tronic con el sistema Start-Stop. La interacción de ambos sistemas permite que el Audi A1 consuma menos carburante.

*Los valores de consumo de combustible y emisiones de CO₂ se encuentran en la página 56.

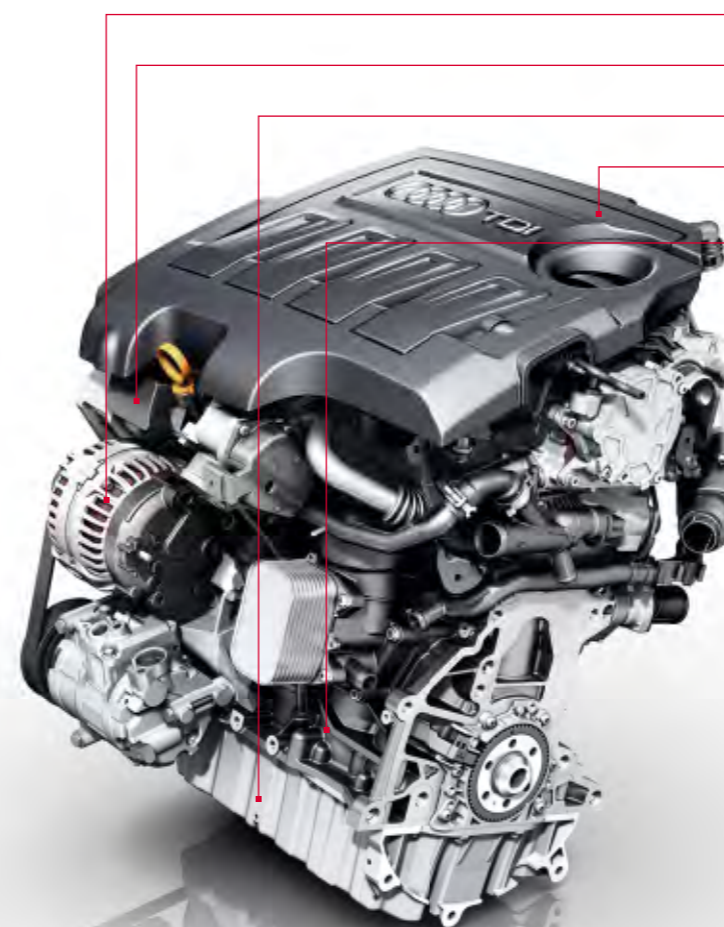

- Generador con conexión LIN.
- 1.600 bar; inyección de alta presión séxtuple.
- Bomba de aceite de potencia optimizada.
- Turbocargador con geometría de turbinas variable.
- Mecanismo propulsor con capacidad de fricción reducida.

TDI:

Comienza una revolución. Y sigue tan vigente como el primer día.

La mitad de los Audi que se venden actualmente son diésel. Gracias a las innovaciones tecnológicas como el common-rail que han permitido aumentar la eficiencia del TDI, esto no tiene nada de sorprendente. Tras crear el TDI, el siguiente paso fue trasladar la propulsión diésel al deporte del motor. En 2006, el Audi R10 TDI se convirtió en el primer automóvil diésel de carreras del mundo en ganar las “24 horas de Le Mans”, una victoria que ya se ha repetido en varias ocasiones.

*Los valores de consumo de combustible y emisiones de CO₂ se encuentran en la página 56.



Los piezoinyectores se abren y cierran en fracciones de milésima de segundo inyectando combustible varias veces en la cámara de combustión, a una presión de hasta 1.600 bar. En la fase de inyección sólo se inyectan cantidades inferiores a una milésima de gramo.



La preinyección comporta una combustión “blanda” y, en consecuencia, una excelente acústica y un agradable rodamiento del motor.



Bluetooth El sistema de manos libres con tecnología Bluetooth reconoce automáticamente los dispositivos conectados y almacena las direcciones de tu agenda. La preinstalación de este sistema es opcional.



Car Un nuevo menú más intuitivo permite agrupar las funciones de tu automóvil según su contenido: asistencia al conductor, configuraciones del automóvil y Service.



Sistema de navegación El sistema de navegación opcional no sólo te indica como llegar a tu destino, sino también lugares de interés turístico, gasolineras o tu restaurante preferido. Puede controlarse mediante comandos de voz.

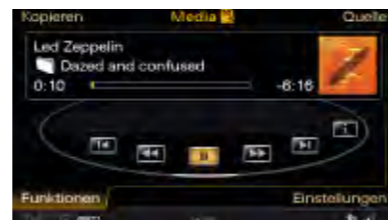

Reproductores multimedia Este sistema opcional permite conectar y reproducir dispositivos multimedia como MP3, y cuenta con un disco duro de 20 GB de capacidad. La música almacenada en tu teléfono móvil también puede reproducirse mediante el sistema Bluetooth.

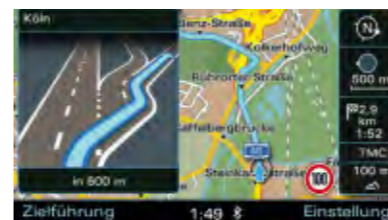

Paquete de navegación opcional Incluye la función de conectividad en un entorno de navegación 2D.



Función conectividad Incorpora tecnología Bluetooth, Audi music interface, Audiostreaming Bluetooth, lector de tarjetas-SDHC de hasta 32 GB así como una preinstalación para el sistema de navegación.



Menú La interfaz gráfica del menú proporciona mayor visibilidad y facilita su utilización.

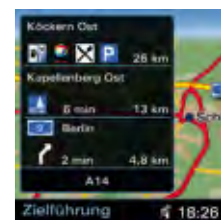

MMI® Navegación plus:

Todas las posibilidades que deseabas. Y algunas más.



Puede que por fuera no sea un gigante pero sí lo es por dentro. La oferta multimedia opcional del Audi A1 puede competir perfectamente con el segmento de lujo. El sistema MMI navegación plus cuenta con una pantalla de color abatible de alta definición y 6,5 pulgadas, situada encima de

la unidad de control del salpicadero. Así siempre tendrás todos los datos a la vista. El sistema te permite elegir entre tres rutas alternativas para llegar a tu destino. En sus mapas 3D la coloración de la topografía destaca aún más el recorrido. Además, muestra curiosidades turísticas o puntos

de interés, como restaurantes o gasolineras. El MMI puede utilizarse mediante el control por voz presionando simplemente el botón del volante multifunción: pronuncia una dirección completa y tu automóvil te mostrará el camino a seguir.

Tren de rodaje dinámico, dirección electrohidráulica, ESP y S tronic.

Viajar es un deporte.

El tren de rodaje dinámico del nuevo Audi A1 combina la agilidad deportiva y una extraordinaria estabilidad con un elevado confort en la conducción. La suspensión y la amortiguación del eje delantero McPherson reaccionan rápidamente a las exigencias de la carretera. Gracias a la desmultiplicación directa de la dirección se consigue un comportamiento espontáneo a cada orden del volante. El eje trasero de brazos acoplados, con los nuevos cojinetes de guía, proporciona una guía lateral precisa y una excelente marcha en

línea recta. Esto se traduce para su conductor en un gran dinamismo en la conducción y un mayor confort.

La dirección electrohidráulica garantiza un óptimo control de la dirección ya que se adecua a la velocidad de marcha. El ESP con bloqueo transversal electrónico es un nuevo concepto desarrollado por los ingenieros de Audi. Esta nueva tecnología controla un accionamiento preciso de los frenos que permite mejorar la tracción en los

recorridos sinuosos. Así, además de mayor seguridad, disfrutarás de un comportamiento de marcha suave y preciso.

El cambio de marchas de doble embrague S tronic del 1.4 TFSI combina el confort de un cambio automático con la deportividad de un cambio manual, preparando la siguiente marcha antes de que tu la selecciones. De esta forma podrás circular casi sin interrupción perceptible de la fuerza de tracción y sin sacudidas.

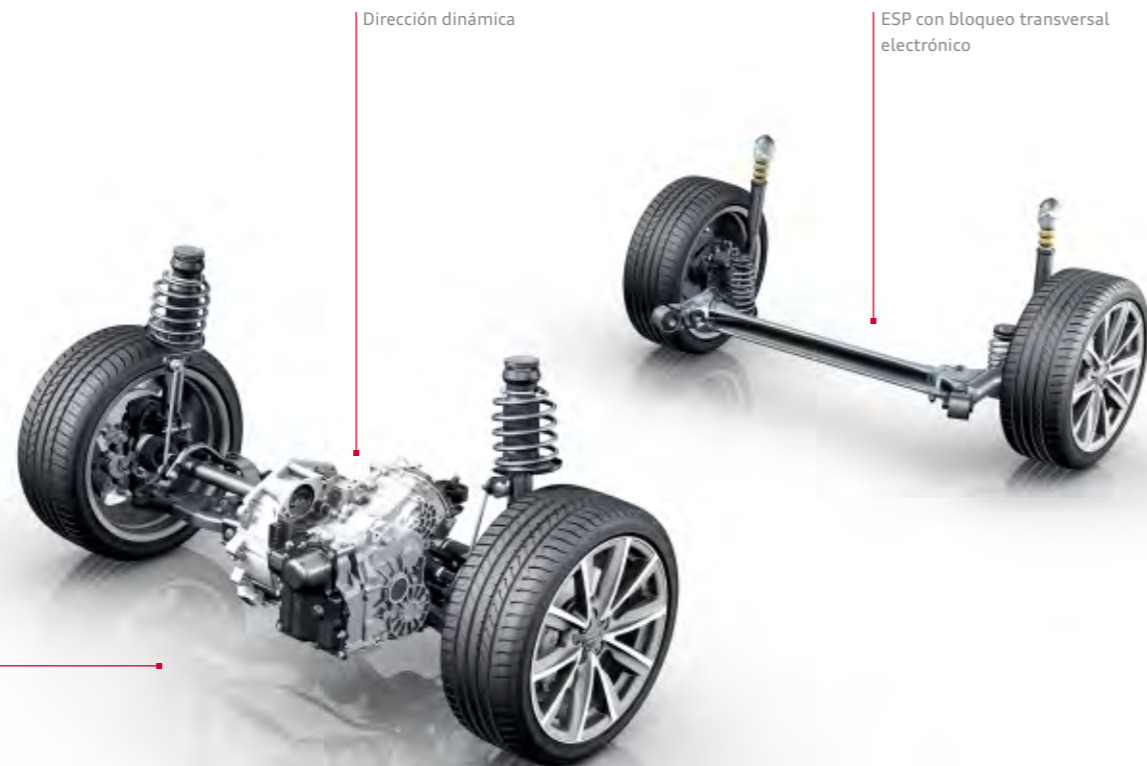

Asistente de luces largas, airbag, ISOFIX.

Viajar más relajado es viajar más seguro.

Para Audi, las personas son lo más importante, por eso nos preocupamos al máximo de tu seguridad. Eso significa que desarrollamos sistemas de prevención que te asistirán en todos los trayectos y te ayudarán a evitar, en lo posible, los accidentes. Para ello hemos desarrollado innovadores tests que nos permiten probar las últimas tecnologías. Hemos diseñado una metodología denominada "Virtual Test Drive" que nos permite, mediante la tecnología de realidad virtual, probar el comportamiento del automóvil en situaciones de conducción peligrosa. A partir de los resultados

obtenidos desarrollamos sistemas para mejorar la seguridad. Uno de ellos es el asistente de luces largas opcional que cambia automáticamente las luces largas a luz de cruce, cuando detecta a otros vehículos.

Además, el Audi A1 cuenta con el programa electrónico de estabilización ESP, que proporciona mayor estabilidad en la conducción. También está equipado con un airbag fullsize con airbag tórax/pelvis integrados en los asientos del conductor y acompañante y airbag para la cabeza en todas las plazas.

El anclaje ISOFIX para asientos infantiles en los asientos traseros y la desactivación del airbag del acompañante, son otras de las novedades para garantizar tu seguridad y la de tus acompañantes. Otra importante innovación son los cinturones de seguridad con tres puntos de sujeción, limitadores de tensión, pretensores delanteros y control de utilización de cinturones en todos los asientos.



Un automóvil tan dinámico y seductor

como sus conductores.

La gama Audi A1 desborda personalidad. Es tan carismática como quienes lo conducen. Colorista, joven, dinámica y con una estética muy avanzada. Los colores azul Scuba, marrón teka y rojo Misano aportan al Audi A1 un carácter moderno e inconfundible.

En el catálogo de Audi Collection y en tu concesionario Audi encontrarás mayor información.



Superior, sobresaliente, soberbio: S line.

Conducir un Audi A1 es una declaración a favor de la deportividad. Con los paquetes S line tendrás la posibilidad de acentuar, aún más, el carácter deportivo de tu Audi A1. Sus líneas dinámicas confieren a su interior una identidad claramente deportiva y optimizan su comportamiento durante la marcha. Añade un plus de deportividad con los paquetes S line de quattro GmbH.



Paquete exterior S line

■ Parachoques delantero y trasero, parrillas del radiador laterales, así como difusor trasero de impactante diseño deportivo.

■ Molduras de los umbrales laterales pintadas en el color de la carrocería.

■ Parrilla del radiador en negro ultrabrillante, centro del canto del alerón frontal así como difusor pintado en gris platino

■ Moldura de entrada con inscripción S line.

■ Inscripción S line en los guardabarros delanteros.

■ Alerón en el borde del techo S line

■ Faros antiniebla (De serie en Ambition).

■ Viseras cromadas para las salidas del tubo de escape (según el motor, simple o dobles).

□ Equipamiento de serie

■ Equipamiento opcional



Parachoques delantero en impactante diseño deportivo y parrilla del radiador pintada brillante.



Alerón resaltado en el borde del techo S line.



Asientos deportivos en tela Sprint/cuero negro con inscripción S line y costuras gris jet, consola central negro en mono.pur con costuras gris jet, caparazón de las salidas de aire en negro brillante.



Asiento deportivo opcional en tela Sprint/cuero negro con emblema S line y costuras gris jet.



Caparazón de las salidas de aire en óptica de aluminio opcional.



Llantas de aleación en diseño de 5 radios dobles.

Tapizados asientos

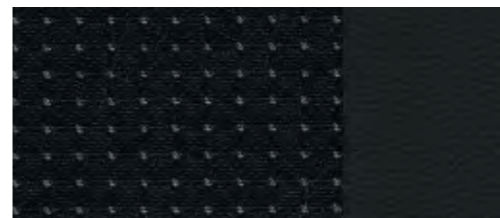

■ Tela Sprint/cuero negro

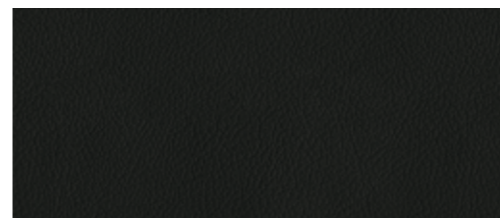

■ Cuero napa seda negro

Paquete deportivo S line¹

■ Llantas de aleación

Tamaño 7,5 J x 17, con neumáticos 215/40 R 17, en diseño de 5 radios dobles; opcional: tamaño 7,5 J x 18, con neumáticos 225/35 R 18, en diseño de 7 radios dobles o diseño de 5 brazos "Rotor" en óptica de titanio, torneado.

■ Tren de rodaje deportivo S line

De quattro GmbH con ajuste dinámico del tren de rodaje.

■ Inscripción S line

En los guardabarros delanteros.

■ Moldura de entrada

Con inscripción S line.

■ Interior, salpicadero y revestimiento interior del techo

En negro con costuras gris jet en el tapizado de los asientos, volante deportivo de cuero, fuelle de la palanca de cambio y consola central, así como ribetes gris jet en las alfombrillas.

■ Consola central

En mono.pur negro

■ Caparazón de las salidas de aire

Negro brillante; opcional: en óptica de aluminio.

■ Óptica de aluminio en el interior

■ Asientos deportivos delanteros

Opcional: asientos deportivos S delanteros.

■ Volante deportivo de cuero S line

En diseño de 3 radios, en cuero negro con emblema S line. Opcional: Volante multifunción deportivo de cuero S line en diseño de 3 radios con o sin levas de cambio, ambas opciones de cuero negro y con emblema S line.

■ Pomo de la palanca de cambio

En cuero microperforado negro.

Para tapizado asientos y pintura exterior existen las siguientes opciones:

■ Tapicería asientos en tela Sprint/cuero para asiento deportivo y asiento deportivo S o cuero napa seda en asiento deportivo S

Todos en negro con costuras gris jet e inscripción S line en el respaldo de los asientos delanteros.

■ Colores de la carrocería

En todos los colores de serie y como opción de color adicional en el color opcional gris Daytona efecto perla.

Opciones de color exterior adicionales



■ Gris Daytona efecto perla

¹Sólo para Ambition.



Blanco Amalfi
 Plata hielo metalizado
 Azul Scuba metalizado
 Negro phantom efecto perla

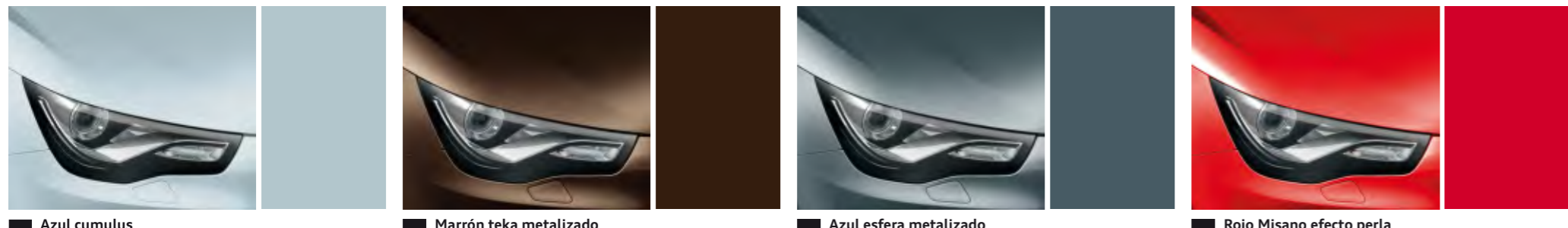

Azul cumulus
 Marrón teka metalizado
 Azul esfera metalizado
 Rojo Misano efecto perla

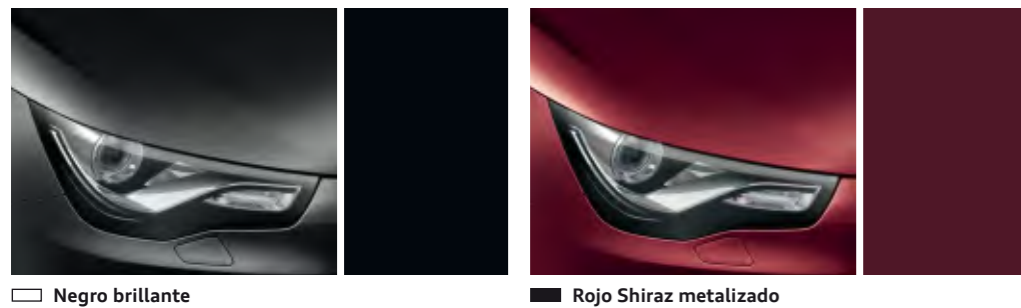

Negro brillante
 Rojo Shiraz metalizado

Combinaciones

El arco del techo es el signo distintivo del nuevo Audi A1. Impactante y fácilmente reconocible, subraya la silueta del automóvil. Está disponible en el color del automóvil y también en hasta cuatro colores de contraste con fuerte carácter que modifican la estética del Audi A1 de un modo totalmente personal.

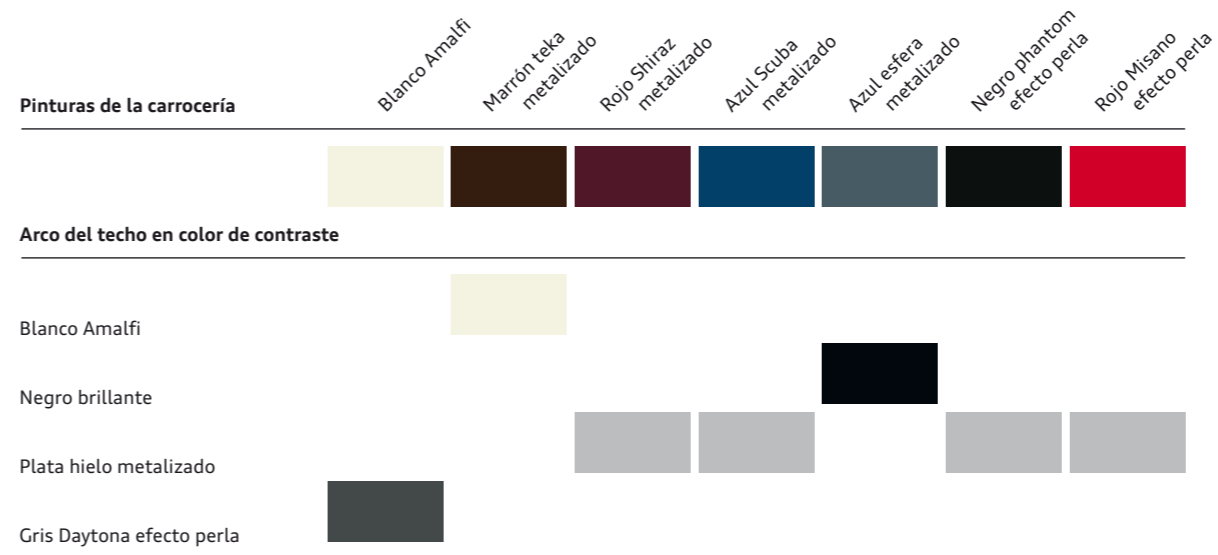

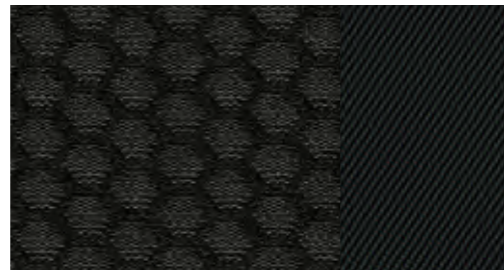

□ **Attraction cloth A1 negro**
(De serie en Attraction)



□ **Attraction cloth A1 gris titanio**
(De serie en Attraction)

□ **Asientos normales delanteros (en Attraction cloth A1)**
Regulación manual de posición longitudinal e inclinación del reposacabezas y el respaldo y altura del asiento (para el conductor).

□ Equipamiento de serie ■ Equipamiento opcional

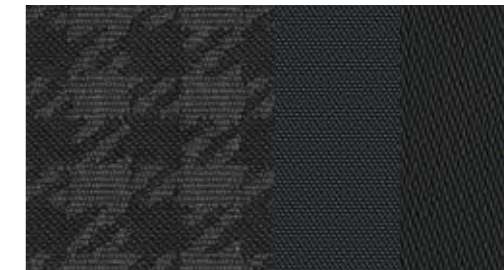

■ **Media style cloth A1 negro**
(De serie en el paquete Media style cloth A1)

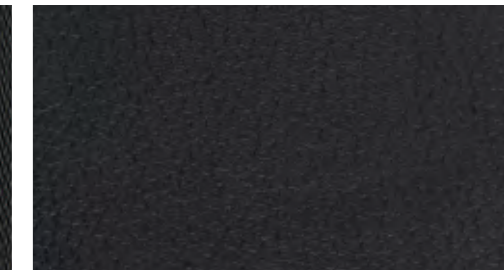

■ **Cuero Milano negro**
(Opcional con el paquete Media style cloth A1)

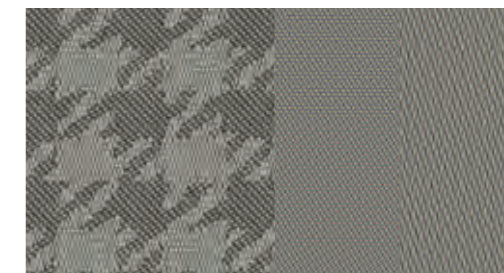

■ **Media style cloth A1 gris titanio**
(De serie en el paquete Media style cloth A1)



■ **Cuero Milano gris titanio**
(Opcional con el paquete Media style cloth A1)

■ **Asientos normales delanteros (en Media style cloth A1 cloth A1)**
Regulación manual de posición longitudinal e inclinación del reposacabezas y el respaldo y altura del asiento (para el conductor).



■ **Media style cloth A1 beige terciopelo**
(De serie en el paquete Media style cloth A1)

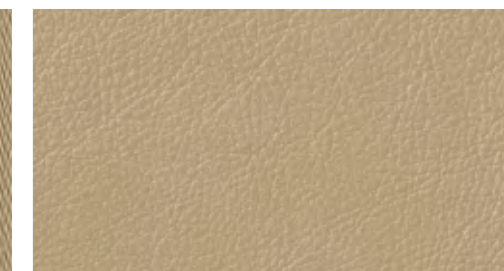

■ **Cuero Milano beige terciopelo**
(Opcional con el paquete Media style cloth A1)



Asientos deportivos delanteros (en Ambition cloth A1)

Con costados resaltados para una mejor sujeción lateral en las curvas, regulación manual para altura del asiento del conductor y el acompañante e inclinación de la posición longitudinal del asiento e inclinación del reposacabezas y el respaldo, apoyo lumbar de dos posiciones de ajuste manual. (De serie en Ambition, opcional en Attraction en combinación con paquete Media style cloth A1)

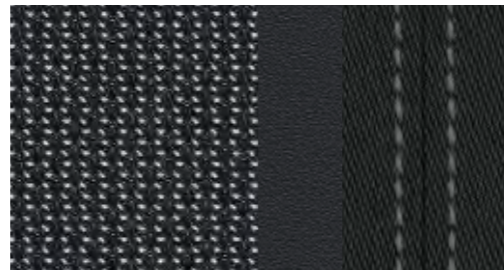

Ambition cloth A1 negro/negro, con costuras en color de contraste
(De serie en Ambition)

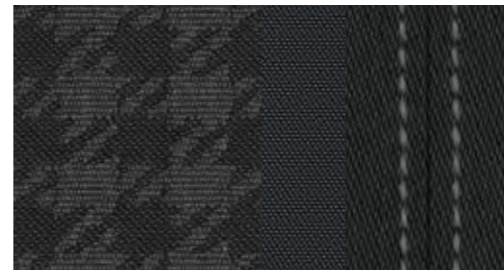

Media style cloth A1 negro/negro con costuras en color de contraste
(De serie en el paquete Media style cloth A1)

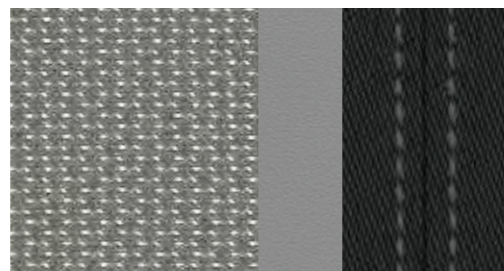

Ambition cloth A1 gris titanio/negro, con costuras en color de contraste
(De serie en Ambition)

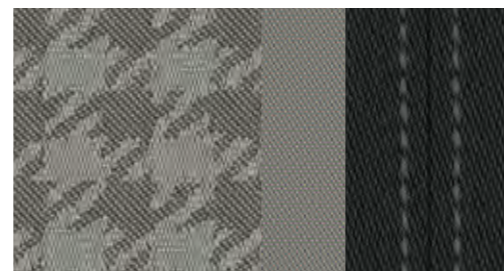

Media style cloth A1 gris titanio/negro, con costuras en color de contraste
(De serie en el paquete Media style cloth A1)

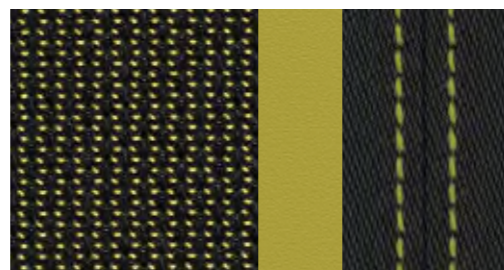

Ambition cloth A1 verde wasabi/negro, con costuras en color de contraste
(De serie en Ambition)

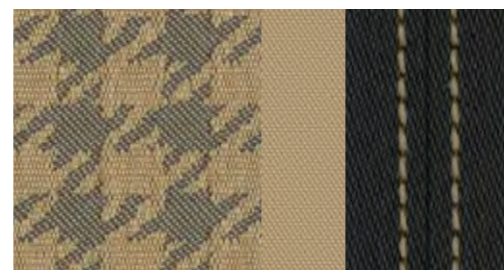

Media style cloth A1 beige terciopelo/negro, con costuras en color de contraste
(De serie en el paquete Media style cloth A1)

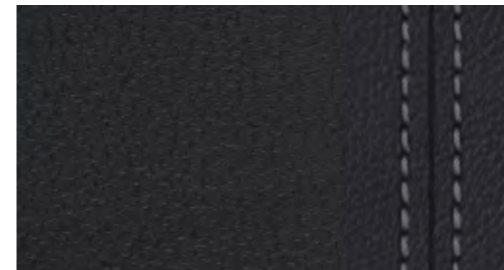

Cuero Milano negro/negro, con costuras en color de contraste

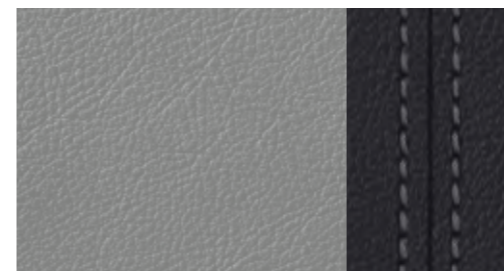

Cuero Milano gris titanio/negro, con costuras en color de contraste

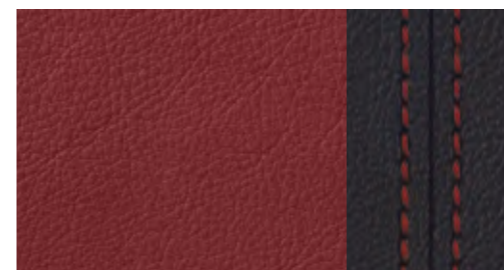

Cuero Milano rojo/negro, con costuras en color de contraste

Attraction cloth A1

Franja central asientos en Attraction cloth A1 en negro o gris titanio, resaltes laterales en tela lisa negro o gris titanio. (De serie en Attraction, solo disponible en combinación con asientos normales).

Ambition cloth A1

Franja central de los asientos en Ambition cloth A1 negro, gris titanio o verde wasabi, resaltes laterales en tela lisa negro, elementos de diseño en el asiento en mono.pur negro, gris titanio o verde wasabi con costuras en color de contraste. (De serie en Ambition, solo disponible en combinación con asientos deportivos).

Media style cloth A1

Franja central de los asientos en Media style cloth A1 negro, gris titanio o beige terciopelo; para asientos deportivos, resaltes laterales en tela lisa negro; para asientos normales, resaltes laterales en tela lisa negro, gris titanio o beige terciopelo, elementos de diseño en el asiento en negro, gris titanio o beige terciopelo, en los asientos deportivos con costuras en color de contraste. (De serie en el paquete Media style cloth A1).

Equipamiento de cuero Milano

Tapizado asientos, franja central del reposacabezas y apoyabrazos (si se ha pedido) en cuero Milano (sólo disponible en combinación con un volante deportivo de cuero), disponible como opción para Ambition y paquete Media style cloth A1, disponible para:

Asientos normales delanteros: en combinación con paquete Media style cloth A1 en negro, gris titanio o beige terciopelo.

Asientos deportivos delanteros: en combinación con Ambition o paquete Media style cloth A1, con franja central de los asientos en negro, gris titanio o rojo, resaltes laterales en negro, con costuras en color de contraste.

Paquete asiento

Asiento del acompañante regulable en altura, incluye acceso al automóvil de confort.

Revestimiento interior del techo

Tela negra, piezas estructurales en negro. (Sólo disponible en combinación con paquete de iluminación LED).



Los caparazones de las salidas de aire ponen una nota de color en el habitáculo subrayando el carácter personal del Audi A1.



■ Gris titanio brillante



■ Verde wasabi brillante



■ Blanco brillante



■ Beige terciopelo brillante



□ Negro mate
(De serie en Attraction)



■ Negro brillante
(De serie en Ambition)



■ Rojo brillante



■ Óptica de aluminio Audi exclusive.
Una oferta de quattro GmbH.



□ Llantas de acero con tapacubos integrales, tamaño 6 J x 15 con neumáticos 185/60 R 15 (exclusivo en 1.2 TFSI Attraction); tamaño 6,5 J x 15 con neumáticos 205/55 R 15 (exclusivo en Attraction, no disponible para 1.2 TFSI).



■ Llantas de aleación en diseño de 7 brazos, tamaño 6,5 J x 15 con neumáticos 205/55 R 15 (exclusivo para el paquete "Kult" Attraction).



□ Llantas de aleación en diseño de 7 brazos Dynamic, tamaño 7 J x 16 con neumáticos 215/45 R 16 (exclusivo en Ambition, con opción de neumáticos de emergencia).



■ Llantas de aleación Audi exclusive en diseño de 5 radios dobles, tamaño 7,5 J x 17 con neumáticos 215/40 R 17. Una oferta de quattro GmbH.



■ Llantas de aleación en diseño de 6 orificios, parcialmente pulidas, tamaño 6,5 J x 15 con neumáticos 205/55 R 15 (exclusivo en Attraction).



■ Llantas de aleación de aluminio en diseño de 5 radios "V", antracita, parcialmente pulidas, tamaño 7,5 J x 17 con neumáticos 215/40 R 17.



■ Llantas de aleación Audi exclusive en diseño de 7 radios dobles, tamaño 7,5 J x 18 con neumáticos 225/3 R 18.



■ Llantas de aleación en diseño de 10 radios, tamaño 7 J x 16 con neumáticos 215/45 R 16 (con opción de neumáticos de emergencia).



■ Llantas de aleación en diseño de 5 brazos, con elementos decorativos, tamaño 7,5 J x 17 con neumáticos 215/40 R 17.



■ Llantas de aleación Audi exclusive en diseño de 5 brazos "Rotor" en óptica de titanio, brillante, tamaño 7,5 J x 18 con neumáticos 225/35 R 18. Una oferta de quattro GmbH.



■ **Llantas de invierno de acero, incluyen tapacubos integrales,** tamaño 6 J x 15 con neumáticos 185/60 R 15, aptas para cadenas. (No disponibles en España).



■ **Llantas de invierno de aleación en diseño de 7 brazos “Dynamic”,** tamaño 6 J x 16 con neumáticos 195/50 R 16, aptas para cadenas. (No disponibles en España).

■ **Neumáticos All Season,** Neumáticos todo el año, tamaño 215/45 R 16.

■ **Ruedas con neumáticos de emergencia** Es posible continuar el viaje de un modo seguro sin cambiar los neumáticos en una situación sin presión a una distancia de emergencia de hasta 30 km (completamente cargado) a velocidad máx. 80 km/h.

■ **Tornillos de ruedas con seguro antirrobo** Sólo pueden aflojarse con el adaptador suministrado con el vehículo.

□ **Set de reparación de neumáticos** Con compresor de 12 V y material para el sellado de neumáticos; velocidad máxima tolerable 80 km./h.

■ **Sistema de control de presión de neumáticos** Supervisa durante la marcha la presión de las ruedas motrices programada e introducida previamente en el sistema por el conductor. si una de las ruedas pierde aire, avisa al conductor mediante señales visuales y acústicas; este sistema no exime de la obligación de controlar regularmente la presión de los neumáticos.

□ **Caja de herramientas** En el maletero.

□ **Gato** En el maletero.

■ **Líneas de equipamiento**

□ **Attraction**

- Attraction cloth A1**
- Volante deportivo en diseño de 3 radios**
- Caparazón** de las salidas de aire negro mate
- Llantas** de acero con tapacubos integrales, tamaño 6,5 J x 15 (para 1.2 TFSI, 6 J x 15)
- Tren de rodaje dinámico**

□ **Ambition**

- Sensor de luz y lluvia**
- Asientos deportivos delanteros,** incluye apoyo lumbar de dos posiciones y paquete asiento.
- Paquete asiento**
- Ambition cloth A1**
- Volante deportivo multifunción de cuero en diseño de 3 radios**
- Caparazón** de las salidas de aire negro brillante
- Llantas de aleación en diseño de 7 brazos “Dynamik”,** tamaño 7 J x 16
- Óptica de aluminio** en el interior
- Tren de rodaje deportivo** (también disponible con tren de rodaje dinámico)

■ **Faros antiniebla**

- Sistema de información al conductor**
- Salidas del tubo de escape en óptica brillante**
- Radio Concert**
- Aire acondicionado**

■ **Paquetes equipamiento**

■ **Paquete Media style cloth A1 (Opcional para las líneas de equipamiento Attraction y Ambiente)**

- Media style cloth A1**
- Elementos de interior de color ampliados en mono. pur**
- Caparazón** de las salidas de aire en el color del habitáculo
- Paquete iluminación interior de tecnología LED**
- Equipo de radio Concert,** incluye pantalla de color TFT de 6,5 pulgadas
- Paquete conectividad** (Sólo disponible en combinación con sistema de información al conductor y volante multifunción deportivo de cuero).

■ **Paquete “Kult” (Opcional para la línea de equipamiento Attraction)**

- Aire acondicionado
- Llantas de 15” de aleación de 7 brazos
- Volante de cuero
- Faros antiniebla

■ **Luces**

□ **Faros**

Halógenos en tecnología libre, con cubierta de cristal claro, regulación eléctrica del alcance luminoso y luces de estacionamiento, luz de marcha diurna.

■ **Xenón plus**

Los faros con tecnología de descarga de larga duración para luces de cruce y largas permiten una iluminación intensa de la calzada muy parecida a la luz del día, en la cercanía y en la lejanía. La regulación automática y dinámica del alcance luminoso evita cegar a los conductores que circulan en sentido contrario; franja de luz de marcha diurna de técnica LED con un mínimo consumo; incluye instalación lavafaros.

■ **Asistente de luces largas**

Reconoce, dentro de los límites del sistema, los faros de los automóviles que circulan en sentido contrario y las luces traseras de los automóviles de su mismo sentido, así como las luces de los cascos urbanos. Según la situación del tráfico, las luces largas se encenderán o apagarán automáticamente. (Sólo disponible en combinación con sistema de información al conductor y retrovisor interior antideslumbrante automático con sensor de lluvia y luz).

■ **Iluminación interior**

Con apagado retardado e interruptores de contacto en todas las puertas e iluminación del maletero.

■ **Paquete iluminación interior de tecnología LED** Luz del habitáculo, luces de lectura para conductor y acompañante, iluminación ambiental, iluminación zona pies delantera, iluminación para accionamientos en el interior de las puertas, luces de cortesía iluminadas, iluminación de entrada e iluminación de los apoyabrazos de las puertas de tecnología LED, guantera iluminada.

□ **Pilotos traseros**

En rojo, con luz de apoyo en blanco, con luces antiniebla y un innovador diseño.

■ **Luces traseras de tecnología LED**

Luces de freno y piloto posterior de tecnología LED, nuevo lenguaje de diseño con efecto suspensión tridimensional de los conductos de luz y los gráficos de flechas, con luces de apoyo y luces antiniebla.

■ **Faros antiniebla**

Integrados en faldón delantero. (Serie en Ambition). (Sólo en combinación con el paquete “Kult”).

□ **Intermitentes**

Con función intermitentes autopista: pulsando ligeramente la palanca de los intermitentes se activan tres ciclos de intermitencia.

□ **Luz de freno adaptativa**

Activación automática de los intermitentes de aviso ante una frenada de emergencia, para avisar a los automovilistas que se acercan por detrás. Activación automática del intermitente de aviso en parada.

■ **Instalación lavafaros**

Funciona con agua a alta presión, para mejorar la potencia lumínica y proporcionar una muy buena visibilidad con una mínima dispersión. (De serie en combinación con Xenón plus).

■ **Sensor de lluvia/luz**

Controla el sistema automático de luces de marcha, la función coming home/leaving home y la función de limpiaparabrisas automático, incluye parabrisas con franja de color gris en el margen superior.

■ **Retrovisores**

□ **Retrovisores exteriores**

De regulación eléctrica, espejo esférico.

Retrovisores exteriores a elegir:

■ **Calefactables, incluye eyectores calefactables.**

■ **Calefactables y escamoteables eléctricamente.**

■ **Retrovisores exteriores en el color de los arcos del techo Audi exclusive**

Una oferta de quattro GmbH

□ **Carcasa de los retrovisores exteriores**

En el color de la carrocería.

□ **Retrovisor interior**

Antideslumbrante manual en el color del revestimiento interior del techo.

■ **Retrovisor interior antideslumbrante automático Con sensor de lluvia/luz y parabrisas con franja de color gris.**

■ **Sistemas de techo**

■ **Techo panorámico de cristal**

Accionamiento eléctrico para abatir y abrir el elemento de cristal, recorrido automático al abrir y cerrar, pieza de cristal tintado con cortinilla gradual de ajuste manual, cierre de confort desde el exterior mediante el cierre centralizado o el mando a distancia; gracias a las superficies de cristal de gran superficie, se crea en el habitáculo un agradable y luminoso ambiente, buena acústica tanto con el techo levantado como completamente abierto, el deflector de viento integrado reduce los ruidos producidos por el viento cuando el techo está abierto. (Sólo disponible en combinación con paquete de iluminación interior, paquete de navegación o MMI navegación plus).

■ **Sistemas de cierre**

□ **Cierre centralizado**

Con llave de cierre a distancia, función Autolock y mando a distancia integrado en la llave de contacto.

□ **Mando a distancia**

Para el cierre centralizado, integrado en la llave del coche, abre y cierra, mediante una sola pulsación, puertas, ventanas, maletero y tapa del depósito, con código variable; un testigo luminoso en el interior del habitáculo indica si el vehículo está bloqueado.

■ **Llave de confort**

Con sistema de autorización de acceso y salida, simplemente hay que llevar la llave consigo; enciende y pone en marcha el motor mediante el botón Start-Stop del motor de la consola central; posibilidad de apertura y bloqueo del automóvil desde la puerta del conductor, así como posibilidad de apertura también desde la tapa del maletero.

Inmovilizador electrónico

Integrado en la unidad de control del motor, activación automática mediante la llave del vehículo.

■ **Alarma antirrobo**

Con protección antirremolcado mediante sensor del ángulo de inclinación (desconectable); incluye vigilancia del habitáculo desconectable; claxon independiente de la tensión de a bordo (Back-up-Horn) para la vigilancia de puertas, compartimiento del motor y maletero.

Contacto

Electrónico, llave de contacto con almacenamiento en memoria de datos de varias funciones.

Lunas

Cristales antitérmicos

Para todas las lunas.

■ **Parabrisas con franja de color gris**

En el margen superior. (De serie en Ambition).

Luneta trasera

Calefactable, con temporizador; calefacción adicional en la posición final inferior del limpialuneta posterior.

Sistema limpiaparabrisas

Circuito de dos niveles, conmutación de intervalos ajustable en 4 etapas, botón de activación, barrido final automático, dispositivo limpiador reversible y posición de reposo para alargar la vida útil de las escobillas, limpialuneta posterior con sistema lava-limpia automático y accionamiento automático al conectar la marcha atrás (con el limpiaparabrisas activado).

Parasoles

Abatibles y orientables, en el lado del conductor y del acompañante, con espejo de cortesía iluminado y con tapa.

Equipamiento de serie

■ Equipamiento opcional

| Otros equipamientos de exterior |
|---|
| <p>■ Preinstalación para enganche de remolque Consta de precableado hasta el hueco de la rueda de repuesto. El kit para el montaje está disponible en Accesorios Originales Audi. (Sólo disponible en combinación con paquete maletero).</p> |
| <p><input type="checkbox"/> Singleframe Audi Marco embellecedor de una pieza alrededor de la parrilla del radiador, con aros Audi brillantes en el centro.</p> |

■ **Salidas del tubo de escape**
Paneles del tubo de escape en óptica brillante en el Ambition, tubos de escape visibles en el 1.2 TFSI y 1.6 TDI simples, en el 1.4 TFSI, dos salidas.

| Asientos/confort de asientos |
|---|
| <p><input type="checkbox"/> Respaldo de la banqueta trasera abatible Abatible parcialmente en ⅓ o ⅔ o totalmente.</p> |
| <p>■ Calefacción de asientos delantera Calienta la superficie del asiento y el respaldo; en los asientos deportivos, también los costados de los asientos; regulable en varias posiciones individualmente para cada asiento.</p> |
| <p>■ Apoyabrazos central delantero Incluye compartimiento con tapa; inclinación regulable. (De serie en Ambition)</p> |

Reposacabezas asientos delanteros
Regulables en altura manualmente.

| |
|--|
| <p><input type="checkbox"/> Reposacabezas traseros Para ambos asientos traseros exteriores, regulables en altura manualmente.</p> |
| <p><input type="checkbox"/> Anclaje ISOFIX para asientos infantiles en asientos traseros Dispositivo para sujetar de un modo práctico los asientos infantiles según la norma ISO; su concesionario Audi puede facilitarle el asiento infantil adecuado.</p> |
| <p>■ Interruptor de desactivación del airbag del acompañante</p> |

| Volantes/palanca de cambio/mandos |
|--|
| <p><input type="checkbox"/> Volante deportivo en diseño de 3 radios Con airbag fullsize. (De serie en Attraction.)</p> |
| <p>■ Volante deportivo multifunción de cuero en diseño de 3 radios Con airbag fullsize. (De serie en Ambition.)</p> |
| <p>■ Volante deportivo de cuero en diseño de 3 radios Con airbag fullsize. (Sólo en combinación con el paquete "Kult").</p> |

■ **Climatizador manual**
Refresca o calienta el habitáculo, consta de cuatro salidas de aire en el salpicadero, salida en la zona de los pies delantera y trasera, así como chorro antiescarcha en parabrisas y lunetas laterales; dispone de recirculación de aire manual, filtro combinado antipolución y antipolen, canal fondo pies, ventilador gradual y distribución del aire manual. (De serie en Ambition). (Sólo en combinación con el paquete "Kult").

| Climatizador automático |
|---|
| <p>Se ajusta según la posición del sol; regula electrónicamente la temperatura, la cantidad y la distribución del aire, recirculación de aire automática, sensor de lluvia y luz y sensor de humedad, con filtro combi, retención de aire, botón de descongelación independiente para retirar rápidamente la escarcha de las lunas, canal pies y fondo.</p> |

| |
|--|
| <p>■ Volante multifunción deportivo de cuero en diseño de 3 radios con levas de cambio Con airbag fullsize, para controlar el equipo de radio Audio opcional y – si se han pedido- el sistema de control por voz, el teléfono, el Audi music interface y la navegación; con levas de cambio detrás del volante para cambiar las marchas en el S tronic. (Sólo disponible en combinación con sistema de información al conductor.)</p> |
| <p>■ Aro del volante personalizado con cuero Audi exclusive Disponible en todos los colores Audi exclusive; costuras a elegir individualmente en distintos colores Audi exclusive. Una oferta de quattro GmbH.</p> |

Compartimentos
Compartimento en la puerta/revestimiento lateral y en la consola central.

Guantera
En el lado del acompañante, de gran capacidad.

| |
|---|
| <p>■ Paquete portaobjetos Compartimient bajo el asiento del conductor, red junto a los pies del acompañante, dos puntos multifijación en la parte posterior izquierda y derecha, guantera con llave, bandeja con tres posavasos en el centro de la banqueta trasera.</p> |
|---|

■ **Mandos personalizados con cuero Audi exclusive**
Aro del volante, palanca de cambio o palanca selectora, fuelle de la palanca de cambio o palanca selectora; disponibles en todos los colores Audi exclusive; costuras a elegir individualmente entre los distintos colores Audi exclusive. Una oferta de quattro GmbH.

| Armellas de amarre |
|---|
| <p>4 en el maletero, para sujetar maletas y objetos; puntos de enganche para la red combi (disponible opcionalmente).</p> |

■ **Bolsa para esquís/tablas snow**

Para transportar cómodamente objetos largos, por ejemplo, hasta cuatro pares de esquís de hasta 200 cm de longitud o dos tablas de snow.

| Climatización |
|--|
| <p><input type="checkbox"/> Sistema de ventilación y calefacción Calefacción regulable en cuatro niveles, cuatro salidas de aire redondas regulables por separado, chorro antiescarcha en parabrisas y lunas laterales, corriente de aire en la zona pies delantera y trasera, con recirculación de aire manual, filtro combinado antipolución y antipolen.</p> |

| |
|--|
| <p>■ Cubremaletero Extraíble.</p> |
| <p>■ Paquete maletero Toma de corriente de 12 voltios, red combi para fijar en el suelo del maletero, compartimento bajo el suelo de carga, cinta de sujeción en el lado izquierdo, luz de maletero adicional, puntos multifijación a derecha e izquierda</p> |

| Otros equipamientos de interior |
|---|
| <p><input type="checkbox"/> Revestimiento zona pies En Delour, armonizado con el color del habitáculo.</p> |
| <p><input type="checkbox"/> Alfombrillas delanteras De Velours, iguales al color de la moqueta del suelo.</p> |
| <p><input type="checkbox"/> Alfombrillas delanteras y traseras De Velours, iguales al color de la moqueta del suelo.</p> |

Elevalunas
Eléctricos, con limitación de fuerza excedente, abertura y cierre de confort mediante el cierre centralizado, abertura y cierre con un solo toque.

| |
|---|
| <p><input type="checkbox"/> Consola central Con dos posavasos y compartimento adicional.</p> |
| <p>■ Encendedor y cenicero En la consola central delantera.</p> |

| |
|---|
| <p><input type="checkbox"/> Asideros Con amortiguación, abatibles, todos escamoteables en la zona del techo.</p> |
|---|

| |
|---|
| <p><input type="checkbox"/> Toma de corriente de 12 voltios En la consola central.</p> |
| <p>■ Óptica de aluminio en el interior Elementos en los pulsadores de los interiores de las puertas, manecillas de las puertas, guantera, regulador del climatizador, interruptor giratorio de la luz en óptica de aluminio, incluye moldura de entrada con inserción de aluminio. (De serie en Ambition.)</p> |

| |
|---|
| <p>■ Elementos de interior de color ampliados en mono.pur Resaltado óptico de los elementos de diseño de la consola central inferior y los apoyabrazos de las puertas; tanto en cuanto a materiales (incluidas las costuras en color de contraste) como a colores, los elementos de interior de color (del mismo color que los asientos) subrayan el carácter deportivo del interior del automóvil. (De serie para paquete media style, opcional para Ambition.)</p> |
| <p>■ Elementos de interior de color ampliados en cuero Audi exclusive La consola central inferior y los apoyabrazos de las puertas están tapizados en cuero con costuras en color de contraste. El cuero y las costuras pueden elegirse individualmente en todos los colores Audi exclusive. Una oferta de quattro GmbH.</p> |

| MMI® y Sistemas de Navegación |
|---|
| <p>■ Paquete navegación Consta del paquete Conectividad (Audi music interface, interficie Bluetooth con Audiostreaming Bluetooth y lector de tarjetas SDHC adicional para hasta 32 GB) y datos de navegación (tarjeta SD) para Europa; representación de mapas en la pantalla de color de 6,5 pulgadas, se maneja mediante el equipo de radio Concert, el volante deportivo multifunción o el sistema de control por voz. (Sólo disponible en combinación con radio Concert, sistema de información al conductor y volante multifunción deportivo de cuero.)</p> |
| <p>■ Datos de navegación (disco duro) Contiene datos de navegación para los siguientes países (siempre que la información esté digitalizada): Albania, Alemania, Austria, Bélgica, Bielorusia, Bosnia-Herzegovina, Bulgaria, Ciudad del Vaticano, Croacia, Dinamarca, Eslovaquia, Eslovenia, España, Estonia, Finlandia, Francia, Gibraltar, Gran Bretaña, Grecia, Groenlandia, Holanda, Hungría, Irlanda, Islandia, Italia, Letonia, Liechtenstein, Lituania, Luxemburgo, Macedonia, República Checa, Rumanía, Rusia, San Marino, Serbia, Suecia, Suiza y Ucrania</p> |

■ **Datos de navegación (tarjeta SD)**
Contiene datos de navegación para los siguientes países (siempre que la información esté digitalizada): Albania, Alemania, Andorra, Austria, Bélgica, Bielorrusia, Bosnia-Herzegovina, Bulgaria, Ciudad del Vaticano, Croacia, Dinamarca, Eslovenia, España, Estonia, Finlandia, Francia, Gibraltar, Gran Bretaña, Grecia, Holanda, Hungría, Irlanda, Irlanda del Norte, Italia, Letonia, Liechtens-tein, Lituania, Luxemburgo, Macedonia, Malta, Moldavia, Mónaco, Montenegro, Noruega, Polonia, Portugal, República Checa, República Eslovaca, Rumania, Rusia, San Marino, Serbia, Suecia, Suiza, Turquía y Ucrania.

| |
|---|
| <p>■ MMI® navegación plus Con datos de navegación (disco duro), con pantalla de color de alta resolución de 6,5 pulgadas con representación de mapas de gran calidad, representación de mapas con coloración de la topografía e indicación de curiosidades y maquetas de las ciudades en 3-D, elección de 3 rutas alternativas, accionador por presión giratorio con función Joystick integrada para buscar en el mapa, información de ruta en splitscreen (puntos de maniobra, puntos de interés en la autopista, TMC en ruta), mapas detallados de cruces y recomendación de carril, guía de ruta dinámica hasta el destino (siempre que esté disponible), sistema de control por voz (introducción de la dirección mediante palabra completa en una frase), lectura en voz alta de los avisos del TMC, representación adicional por flechas en el sistema de información al conductor; incluye equipo de radio con triple sintonizador y antenas Diversity, disco duro apto también como memoria para música (20 GB), reproductor de DVD apto para MP3, WMA, AAC y MPEG, apto también para DVD de vídeo y de música, dos lectores de tarjetas SDHC (hasta 32 GB), Audi music interface (conexión de cualquier iPod de Apple a partir de la 4ª generación, funcionalidad musical para un iPhone de Apple así como memorias con conector USB y reproductores de MP3) interficie Bluetooth con Audiostreaming Bluetooth, y ocho altavoces pasivos con una potencia total de 80 vatios. (Sólo disponible en combinación con sistema de información al conductor y volante multifunción de cuero.)</p> |
| <p>■ Datos de navegación (disco duro) Contiene datos de navegación para los siguientes países (siempre que la información esté digitalizada): Albania, Alemania, Austria, Bélgica, Bielorusia, Bosnia-Herzegovina, Bulgaria, Ciudad del Vaticano, Croacia, Dinamarca, Eslovaquia, Eslovenia, España, Estonia, Finlandia, Francia, Gibraltar, Gran Bretaña, Grecia, Groenlandia, Holanda, Hungría, Irlanda, Islandia, Italia, Letonia, Liechtenstein, Lituania, Luxemburgo, Macedonia, Moldavia, Moldavia, Mónaco, Noruega, Polonia, Portugal, República Checa, Rumanía, Rusia, San Marino, Serbia, Suecia, Suiza y Ucrania</p> |

| |
|---|
| <p>■ Sistema de información al conductor Con pantalla en color blanca TFT de 3,5 pulgadas, en el campo de visión directo del conductor, indicación de información de la frecuencia de radio o del emisor o título y otras indicaciones del sistema MMI®, como navegación, reloj GPS o menú del teléfono (si se han pedido), indicación del ordenador de a bordo con almacenamiento a corto y largo plazo, indicación digital de la velocidad, indicación del control de las puertas y tapa del maletero. El programa de eficiencia integrado le ayuda, mostrándole los datos de consumo, el aviso de consumo de reserva, una indicación de marcha e instrucciones de ahorro para conseguir una marcha particularmente económica.</p> |
| <p>■ Equipo de radio Chorus Con reproductor de CD simple (apto para MP3), pantalla monocroma de 3 pulgadas, lista de emisoras dinámica, almacenamiento de 24 sintonías, recepción FM (UKW) y AM (MW, LW), 4 altavoces pasivos delante, regulación del volumen de los altavoces según la velocidad (GALA), potencia total 40 vatios.</p> |
| <p>■ Equipo de radio Concert Con reproductor de CD simple y lector de tarjetas SDHC (ambos aptos para MP3, WMA y AAC), pantalla de color TFT de 6,5 pulgadas elevada, sistema de control MMI®, conexión AUX-IN, lista de emisoras dinámica, antenas Diversity, almacenamiento de 50 sintonías, recepción FM (UKW) y AM (MW), regulación del volumen de los altavoces según la velocidad (GALA), función de memoria TP durante la marcha, 8 altavoces pasivos delante y detrás, potencia total 80 vatios. (De serie en Ambition).</p> |

| |
|---|
| <p>■ Receptor de radio digital (DAB) Además de emisoras analógicas, sintoniza emisoras de radio digitales. Con el doble sintonizador DAB (sólo en combinación con MMI® navegación plus), un segundo sintonizador DAB busca permanentemente una frecuencia de recepción alternativa del emisor en funcionamiento, actualizando al mismo tiempo la lista de emisoras. Observación: la recepción depende de la disponibilidad de la red digital local, no puede recibirse DAB+. (No puede combinarse con equipo de radio Chorus.)</p> |
| <p>■ Audi sound system 10 altavoces, incluye Centerspeaker en el salpicadero y Subwoofer en el hueco de la rueda de repuesto, potencia total de 180 vatios, amplificador de 6 canales. (No puede combinarse con equipo de radio Chorus.)</p> |

| Receptores de radio y televisión |
|---|
| <p><input type="checkbox"/> Equipo de radio Chorus Con reproductor de CD simple (apto para MP3), pantalla monocroma de 3 pulgadas, lista de emisoras dinámica, almacenamiento de 24 sintonías, recepción FM (UKW) y AM (MW, LW), 4 altavoces pasivos delante, regulación del volumen de los altavoces según la velocidad (GALA), potencia total 40 vatios.</p> |
| <p>■ Equipo de radio Concert Con reproductor de CD simple y lector de tarjetas SDHC (ambos aptos para MP3, WMA y AAC), pantalla de color TFT de 6,5 pulgadas elevada, sistema de control MMI®, conexión AUX-IN, lista de emisoras dinámica, antenas Diversity, almacenamiento de 50 sintonías, recepción FM (UKW) y AM (MW), regulación del volumen de los altavoces según la velocidad (GALA), función de memoria TP durante la marcha, 8 altavoces pasivos delante y detrás, potencia total 80 vatios. (De serie en Ambition).</p> |

| Receptores de radio y televisión |
|---|
| <p><input type="checkbox"/> Equipo de radio Chorus Con reproductor de CD simple (apto para MP3), pantalla monocroma de 3 pulgadas, lista de emisoras dinámica, almacenamiento de 24 sintonías, recepción FM (UKW) y AM (MW, LW), 4 altavoces pasivos delante, regulación del volumen de los altavoces según la velocidad (GALA), potencia total 40 vatios.</p> |
| <p>■ Equipo de radio Concert Con reproductor de CD simple y lector de tarjetas SDHC (ambos aptos para MP3, WMA y AAC), pantalla de color TFT de 6,5 pulgadas elevada, sistema de control MMI®, conexión AUX-IN, lista de emisoras dinámica, antenas Diversity, almacenamiento de 50 sintonías, recepción FM (UKW) y AM (MW), regulación del volumen de los altavoces según la velocidad (GALA), función de memoria TP durante la marcha, 8 altavoces pasivos delante y detrás, potencia total 80 vatios. (De serie en Ambition).</p> |

| |
|---|
| <p>■ Receptor de radio digital (DAB) Además de emisoras analógicas, sintoniza emisoras de radio digitales. Con el doble sintonizador DAB (sólo en combinación con MMI® navegación plus), un segundo sintonizador DAB busca permanentemente una frecuencia de recepción alternativa del emisor en funcionamiento, actualizando al mismo tiempo la lista de emisoras. Observación: la recepción depende de la disponibilidad de la red digital local, no puede recibirse DAB+. (No puede combinarse con equipo de radio Chorus.)</p> |
| <p>■ Audi sound system 10 altavoces, incluye Centerspeaker en el salpicadero y Subwoofer en el hueco de la rueda de repuesto, potencia total de 180 vatios, amplificador de 6 canales. (No puede combinarse con equipo de radio Chorus.)</p> |

■ **BOSE Surround Sound**

Reproducción Surround-Sound con 14 altavoces, incluye un Centerspeaker en el salpicadero y un Subwoofer en el hueco de la rueda de repuesto. Una destacada característica de su diseño es el efecto de suspensión de los altavoces delanteros, que se crea mediante una iluminación indirecta de tecnología LED, Audio Pilot para ajustar la intensidad del altavoz en función del ruido, amplificador de 10 canales con 465 vatios de potencia total, reproducción de bajos potente y precisa, sonido casi real con colorido y difusión naturales para una experiencia de sonido extraordinaria, ajuste del sistema de sonido a la acústica del interior del automóvil. En combinación con MMI® navegación plus, puede reproducirse Surround Sound 5.1.

■ **Reproductor de CD con cargador**

En la guantera, para seis CD (reproduce MP3 y WMA), protegido contra sacudidas, fácilmente accesible, sin almacenamiento, cada CD se carga y cambia individualmente, además dispone de sistema de datos UDF adicional (Windows Vista); no permite reproducir archivos de música (DRM) protegidos contra copia. (No puede pedirse en combinación con equipo de radio Chorus.)

| Teléfono y comunicación |
|--|
| <p>■ Interface Bluetooth</p> Los teléfonos móviles con Bluetooth pueden conectarse al automóvil mediante esta interficie. Se puede hablar libremente en el interior del automóvil mediante micrófono. (No puede combinarse con equipo de radio Chorus y sólo puede pedirse en combinación con sistema de información al conductor.) |

■ **Preinstalación para móvil (Bluetooth)**

Incluye apoyabrazos central delantero

consta de un dispositivo manos libres y control por voz para las funciones del teléfono así como una preinstalación para un dispositivo de carga específico para móviles opcional; incluye conexión a la antena del automóvil; se maneja mediante el sistema de navegación MMI® plus, el equipo de radio Concert o el sistema de control por voz; su concesionario Audi le proporcionará información sobre teléfonos móviles compatibles así como los cables adaptadores. (Sólo disponible en combinación con equipo de radio Concert o paquete Conectividad o paquete de navegación o sistema de navegación MMI plus y volante multifunción deportivo de cuero.)

Equipamiento de serie

Equipamiento opcional

■ **Paquete conectividad**

Interficie Bluetooth (para conectar un teléfono móvil apto para Bluetooth), Audi music interface (para conectar un iPod de Apple a partir de la 4ª generación, funcionalidad musical para un iPhone de Apple así como memorias con conector USB y reproductores de MP3) Audiostreaming Bluetooth, preinstalación para sistema de navegación (posteriormente pueden incorporarse la función de navegación y mapas mediante Accesorios Originales Audi), lector de tarjetas SDHC adicional (hasta 32 GB). (Sólo disponible en combinación con equipo de radio Concert y volante multifunción deportivo de cuero.)

■ **Set de cables adaptadores para Audi music interface**
Consta de 2 cables adaptadores para conectar un iPod/iPhone o memorias de datos/reproductores de media con conexión USB (tipo A); otros cables adaptadores disponibles en Accesorios Originales Audi.

| Sistema de asistencia |
|--|
| <p>■ Audi hold assist</p> Tras un accionamiento prolongado del freno de pie en parada, la presión de frenado generada se mantiene brevemente tras soltar el pedal; mediante esta intervención de frenado automática, el sistema le permite un arranque comfortable en pendientes. (De serie en modelos con S tronic.) |

■ **Audi parking system trasero**

Facilita el aparcamiento, dentro de los límites del sistema, mediante indicaciones acústicas de la distancia; medición por sensores de ultrasonidos, discretamente integrados en el parachoques.

■ **Audi parking system plus**

Facilita el aparcamiento, hacia delante mediante señales ópticas y acústicas, y hacia atrás mediante indicaciones en la pantalla. (No puede pedirse en combinación con equipo de radio Chorus.)

■ **Limitador de velocidad**

Mantiene constante cualquier velocidad deseada a partir de aprox. 30 km/h, en la medida en que lo permita la potencia o el efecto de frenado del motor; se controla mediante palanca de mando independiente; indicación de la velocidad seleccionada en el sistema de información al conductor. (Sólo disponible en combinación con sistema de información al conductor.)

| Tren de rodaje/frenos |
|--|
| <p><input type="checkbox"/> Tren de rodaje dinámico</p> Para conseguir una dinámica de marcha extraordinaria junto con un confort de marcha muy bueno gracias al eje delantero McPherson; el eje trasero de brazos acoplados, con unos cojinetes de guía de nueva concepción, proporciona una guía lateral precisa y una excelente marcha en línea recta. (De serie en Attraction.) |

■ **Tren de rodaje deportivo**

Con suspensión y amortiguación de ajuste más duro para conseguir un contacto más directo con la calzada y un comportamiento deportivo. (De serie en Ambition.)

■ **Tren de rodaje deportivo S line**

De quattro GmbH con ajuste más dinámico del tren de rodaje.

| Técnica/Seguridad |
|---|
| <p><input type="checkbox"/> Carrocería</p> Galvanizada (totalmente galvanizada en las zonas con peligro de corrosión), autoportante, con componentes del suelo soldados, frontal y techo con zonas de absorción de impactos definidas. (12 años de garantía contra corrosión.) |

Protección contra impactos laterales

Consta de un sistema de barras rígidas en las puertas y estructura de la carrocería reforzada, especialmente en columnas B y en los umbrales.

Airbag Fullsize

Para conductor y acompañante, airbag laterales delanteros integrados en el respaldo de los asientos; un sistema de airbag de cabeza protege a los pasajeros delanteros y traseros en caso de una protección lateral; se despliega por toda la superficie de las ventanas laterales.

■ **Sistema de reposacabezas integral**

En caso de colisión por alcance, y gracias a la forma del asiento delantero, el tronco queda mejor protegido y la cabeza mejor apoyada que en los sistemas habituales; de este modo, se incrementa la acción protectora reduciendo el riesgo de un traumatismo por “latigazo”.

Pantalla central

Indicadores de líquido de refrigeración y carburante, cuentakilómetros y cuentakilómetros diario electrónicos, luces de aviso y control e indicador intervalo de mantenimiento, con reloj digital.

Cuadro de instrumentos

Con iluminación regulable, cuentarrevoluciones y tacómetro con indicación resaltada de la velocidad.

Columna de dirección de seguridad

Complementa el potencial de protección de los cinturones de seguridad y airbag.

Cinturones de seguridad

Automáticos de tres puntos en todos los asientos, los delanteros con regulación de altura y tensores pirotécnicos; limitadores de fuerza de tensado en todos los asientos.

Control de uso del cinturón

Para todos los asientos; delante, una señal óptica y acústica recuerda que hay que ponerse el cinturón de seguridad; detrás, avisa que hay que abrocharse el cinturón mediante una señal óptica.

Pilotos de aviso y control

Entre otros, para: airbag, ABS, ESP/ASR, freno de mano accionado, electrónica EDS, alternador, luz, luces largas, intermitentes, sistema de frenos, presión de aceite del motor, tapa del maletero cerrada, sistema eléctrico del motor, sistema de precalentamiento rápido (TDI).

Triángulos de emergencia

En la tapa del maletero.

Botiquín

En el maletero, bajo el suelo de carga.

Control electrónico de tracción ASR

Evita el deslizamiento de las ruedas motrices mediante la disminución de la potencia del motor, permitiendo una mayor estabilidad y mejorando la tracción sobre la calzada.

Bloqueo electrónico del diferencial EDS

El sistema de ayuda de arranque frena automáticamente las ruedas motrices sobre calzadas de distinto grado de agarre y superficies resbaladizas, proporcionando una potente fuerza de avance.

ESP con bloqueo transversal electrónico

El programa electrónico de estabilización ESP proporciona mayor estabilidad en situaciones de marcha críticas mediante el frenado selectivo e individual de las ruedas y la intervención en la gestión del motor; con asistente hidráulico de frenada. La función electrónica de bloqueo transversal distribuye el momento de tracción según la situación de marcha frenando selectivamente las ruedas. En recorridos sinuosos, el bloqueo transversal actúa de modo activo. Lo que significa mejor tracción y dinámica en las curvas y un comportamiento de marcha preciso. Además, se mejora la agilidad durante la conducción.

Dirección asistida

Con un ajuste especialmente deportivo y directo, electrohidráulica, asistencia a la dirección en función de la velocidad, modo de funcionamiento con ahorro de energía, radio estabilizador de giro.

Cambio de marchas manual

Completamente sincronizada, embrague hidráulico de monodisco en seco con revestimiento sin amianto, volante de inercia de dos masas.

■ **S tronic**

El cambio de doble embrague de 7 velocidades posibilita unos tiempos de cambio más cortos y un cambio sin interrupción perceptible de la tracción; se puede manejar mediante las levas de cambio opcionales situadas detrás del volante, el pomo de la palanca de cambio o el modo automático.

Tracción delantera

Bloqueo electrónico del diferencial EDS mediante accionamiento de frenado en todas las ruedas motrices, control electrónico de tracción ASR, programa electrónico de estabilización ESP con asistente de frenado.

Recuperación

Durante una fase propulsada o una fase de frenado, y gracias al aumento de la tensión del generador, la energía cinética se transforma en energía eléctrica utilizable. De este modo, en la siguiente fase de aceleración el generador se verá menos solicitado, ya que aprovechará esta energía, y se ahorrará hasta un 3 % de combustible.

Como se convierte el próximo gran Audi en el próximo gran vencedor.

El Audi A1 está concebido para la ciudad; pero como todos los Audi, lleva en su interior los mismos genes que los numerosos vencedores en el Motorsport. Y tu puedes acentuar aún más este carácter retador y atlético: con Accesorios Originales Audi.



1 Kit aerodinámico competition

Más deportivo, más diversión; menos viento de cara. En el kit aerodinámico competition se incluyen los rebordes del alerón delantero, los umbrales laterales dinámicos, un difusor trasero y las salidas del tubo de escape deportivas cromadas.

Llantas de aleación en diseño de 5 brazos "Polygon", Torneado brillante, negro o antracita

Un extraordinario diseño para su Audi A1 en las dimensiones 7,5 J x 18 para neumáticos tamaño 225/35 R 18.

2 Kit ala de techo competition

Subraya aún más el característico diseño del Audi A1. La llamativa ala de techo complemente en forma y en función el Kit aerodinámico competition.

Llantas de aleación de aluminio en diseño de 5 radios "V",

Dinámicas llantas de aleación en las dimensiones 7,5 J x 17 para neumáticos tamaño 215/40 R 17.



3 Portabicicletas para enganche de remolque

Soporte con cierre con llave para dos bicicletas, capacidad de carga máxima de 50 kg. Opcional: un dispositivo de alargamiento para una tercera bicicleta. Rápido montaje gracias a su sencillo mecanismo de encaje. Para abrir y cerrar el maletero, el portabicicletas puede plegarse con pocos movimientos. El portabicicletas está disponible en Accesorios Originales Audi.

4 kit legends competition interior y kit legends competition interior plus

Con el kit legends competition interior e interior plus conferirá a su Audi A1 un aspecto inconfundible al habitáculo. Las viseras decorativas en las salidas de aire, en la consola central, así como en las manecillas de las puertas y el retrovisor interior convencer por su estilo deportivo. Las alfombrillas con motivo gráfico impreso a juego completan su personal diseño. El kit legends competition interior plus pone un sorprendente acento de color adicional (en rojo begonia) en el volante deportivo de cuero, la palanca de cambio y el freno de mano.



| Modelo | | A1 1.2 TFSI® | A1 1.4 TFSI | A1 1.6 TDI | |
|---|-----------------------------|---|---|---|-------------|
| Tipo de motor | | Motor de gasolina de 4 cilindros en línea con inyección directa y turboalimentación | Motor de gasolina de 4 cilindros en línea con inyección directa y turboalimentación | Motor diesel de 4 cilindros en línea con sistema de inyección common-rail y turboalimentación | |
| Cilindrada, cm³ (válvulas por cilindro) | | 1197 (2) | 1390 (4) | 1598 (4) | |
| Potencia máxima¹, CV (kW)/rpm | | 86 (63)/4800 | 122 (90)/5000 | 105 (77)/4400 | |
| Par motor máximo, Nm/rpm | | 160/1500–3500 | 200/1500–4000 | 250/1500–2500 | |
| Transmisión/Ruedas | | | | | |
| Tipo de tracción | | Tracción delantera | Tracción delantera | Tracción delantera | |
| Tipo de cambio | | Manual de 5 velocidades | S tronic de 7 velocidades | Manual de 5 velocidades | |
| Llantas² | | Llantas de acero, 6 J x 15 | Llantas de acero, 6 J x 15 | Llantas de acero, 6 J x 15 | |
| Neumáticos² | | 185/60 R 15 | 205/55 R 15 | 205/55 R 15 | |
| Peso/Volumen | | | | | |
| Peso en vacío³, kg | | 1115 | 1200 | 1215 | |
| Peso máximo admisible, kg | | 1490 | 1575 | 1590 | |
| Carga en baca/apoyo admisible, kg | | 75/50 | 75/50 | 75/50 | |
| Capacidad aproximada del depósito, l | | 45 | 45 | 45 | |
| Prestaciones de marcha/Consumos⁴ | | | | | |
| Velocidad máxima, km/h | | 180 | 203 | 190 | |
| Aceleración 0–100 km/h, s | | 11,7 | 8,9 | 10,5 | |
| Tipo de combustible | | Gasolina Súper sin plomo, 95 RON⁵ | Gasolina Súper sin plomo, 95 RON⁵ | Diésel sin plomo⁶ | |
| Consumo de combustible⁷, l/100 km | urbano interurbano promedio | 6,2 4,4 5,1 | 6,5 4,6 5,3 | (6,5) ⁹ (4,4) ⁹ (5,2) ⁹ | 4,7 3,5 3,9 |
| Emisiones de CO₂⁷, g/km | urbano interurbano promedio | 143 103 118 | 150 106 122 | (150) ⁹ (102) ⁹ (119) ⁹ | 121 92 103 |
| Norma de emisiones | | EU5 | EU5 | EU5 | |

Notas explicativas

¹ El valor indicado se ha determinado conforme al método de medición especificado (directiva 80/1269/CEE en la versión actualmente vigente).

² En Ambition, llantas de aleación 7 J x 16 con neumáticos 215/45 R 16.

³ Peso del vehículo en vacío con conductor (68 kg), equipaje (7 kg) y depósito lleno en un 90 % de su capacidad, determinado según la directiva 92/21/EWG de la UE. Los equipamientos opcionales pueden aumentar el peso en vacío del vehículo, así como su coeficiente de resistencia al aire, por lo que la carga útil admisible y la velocidad máxima se reducen proporcionalmente.

⁴ El consumo de combustible y las emisiones de CO₂ de un vehículo dependen no sólo del aprovechamiento eficiente del combustible por parte del vehículo, sino también del estilo de conducción y de otros factores ajenos a la técnica. El CO₂ es el gas que produce el efecto invernadero, principal responsable del calentamiento terrestre.

⁵ Se recomienda utilizar gasolina súper sin azufre de 95 OCT según la norma DIN EN 228. Si no fuera posible: gasolina normal sin azufre 91 OCT según la norma DIN EN 228 con una mínima disminución de la potencia.

⁶ Se recomienda la utilización de diésel sin azufre DIN EN 590. Si no fuera posible: Diésel según EN 590 (51 CN).

⁷ Los valores indicados se han determinado conforme al método de medición especificado. Los datos no se refieren a un vehículo concreto ni forman parte de la oferta, sino que sirven únicamente para fines comparativos entre los distintos tipos de vehículo.

⁸ Su concesionario Audi tendrá mucho en informarle sobre cuándo exactamente estará disponible

⁹ En el Audi A1 1.4 TFSI 119 g/km no pueden pedirse los siguientes equipamientos: techo panorámico de cristal, llantas de aleación de 18 pulgadas, rueda con neumático de emergencia y Surround Sound BOSE.

Nota importante

La revisión de mantenimiento se realizará conforme al aviso del indicador de servicio.

Audi Credit: Servicio personalizado acorde con sus expectativas:

Usted decide que modelo Audi desea conducir y nosotros le ayudamos a comenzar el viaje. Elija la opción que más se adapte a sus necesidades: Opción Futuro, Financiación, Renting o Leasing y disfrute de su nuevo vehículo con la tranquilidad que le ofrece nuestra completa gama de seguros. Todo ello gestionado en el mismo momento de la compra. Audi Credit ofrece fórmulas integrales que se adaptan a cada cliente.

Cliente particular:

Opción Futuro:

Opción Futuro es una fórmula de compra innovadora y flexible que le permite disfrutar de su experiencia en el mundo Audi a través de cómodas cuotas. Con Opción Futuro se le garantiza por contrato un valor futuro garantizado al cabo de 1, 2, 3 ó 4 años. Usted abonará, en cómodas mensualidades la diferencia entre el precio de venta y el valor futuro garantizado. Al término del periodo podrá optar por:

- Mantenerse a la vanguardia de la técnica y estrenar un nuevo Audi, o elegir un modelo que se adapte a sus nuevas necesidades.
- Devolver su vehículo como pago de la última cuota.
- Quedarse el vehículo abonando la última cuota o financiando el Valor Futuro Garantizado fijado al inicio del contrato.

Financiación:

Decídase por el modelo que le resulte más atractivo dentro de la completa gama de vehículos Audi y nosotros le ayudaremos a adquirirlo. Le ofrecemos un plan de financiación a su medida: opte por nuestra financiación estándar, la de cuotas desiguales o la de cuotas dobles. Competitivo, cómodo, flexible y rápido.

Audi CarLife Plus y Audi CarLife Service:

Queremos que disfrute con total tranquilidad de su Audi, es por ello que le ofrecemos Audi CarLife. Audi Carlife Plus es un seguro que cubre la reparación o sustitución de piezas mecánicas y electrónicas que se encuentren averiadas. Con Audi Carlife Service tendrá incluido, además de lo anterior, los servicios de mantenimiento periódicos preconizados por el fabricante. Usted no tendrá gastos imprevistos, ni adicionales durante los años y kilometraje contratados.

Seguro de automóvil:

Usted, como cliente y con las máximas coberturas, se podrá beneficiar de la comodidad de incluir junto a la cuota de financiación el importe del seguro de automóvil. El importe de la prima del seguro se repartirá en 12 mensualidades sin intereses. Con la posibilidad de renovarlo cada año.

Crédito Protegido:

Le garantizamos su crédito, haciéndonos cargo del mismo en casos excepcionales que afecten a su capacidad de pago: desempleo, incapacidad laboral temporal, invalidez, etc. Para que pueda seguir disfrutando de su Audi sin preocupaciones.

Cliente profesional:

Audi Renting Class:

Es una solución concebida para aquel cliente con un nivel de exigencia máximo. Audi Renting Class ofrece a sus clientes un servicio integral en la red oficial Audi con la comodidad y garantía que supone tratar con un interlocutor único. Conduzca y olvídese de toda preocupación asociada al vehículo, porque tendrá todos los servicios (mantenimiento y reparaciones, cambio de neumáticos, pago de impuestos, seguro a todo riesgo, asistencia en carretera, tarjeta de combustible, vehículo de sustitución) incluidos en una única cuota mensual con el kilometraje y aplazamiento que usted decida. Porque usted debe emplear su tiempo en su negocio y debe confiar su vehículo al especialista de la marca.

Leasing:

La opción perfecta, para profesionales, autónomos y empresas. A través de esta fórmula obtendrá un mayor beneficio fiscal, evitará la inmovilización de capital propio y no disminuirá su capacidad de crédito bancario. A las ventajas económicas y fiscales, se suma su flexibilidad. Usted podrá elegir el periodo de duración de su contrato, elegir el valor residual, igual o superior a cuota y al concluir el contrato decidir entre diferentes alternativas: suscribir un nuevo contrato estableciendo nuevas cuotas, devolver el vehículo o adquirirlo por el Valor residual estipulado.

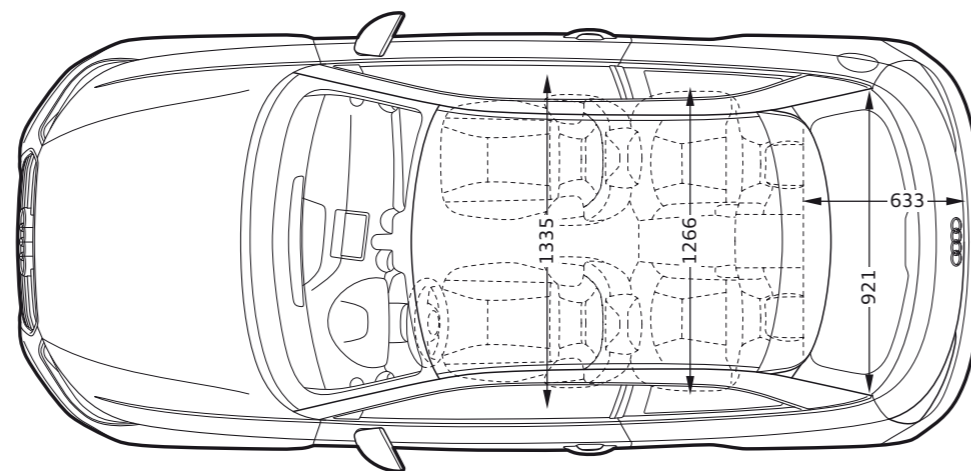
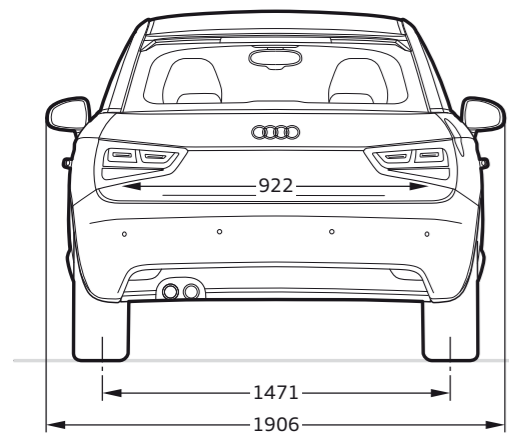
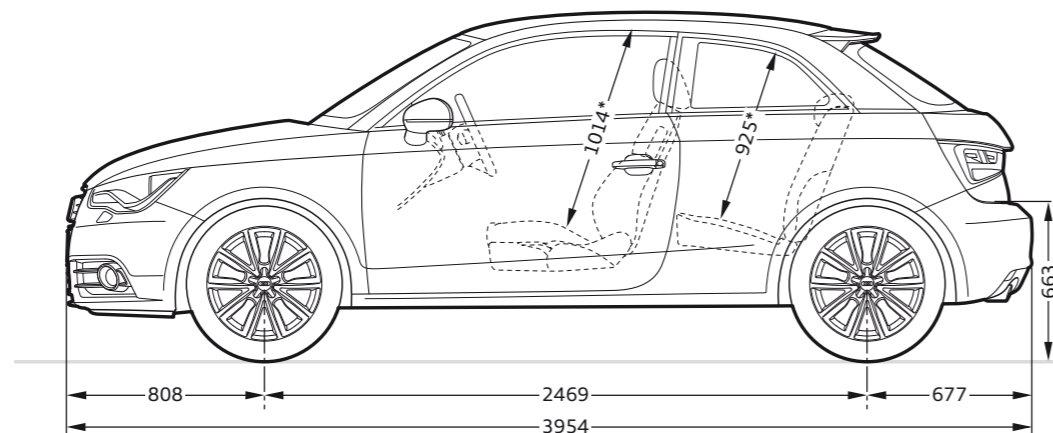
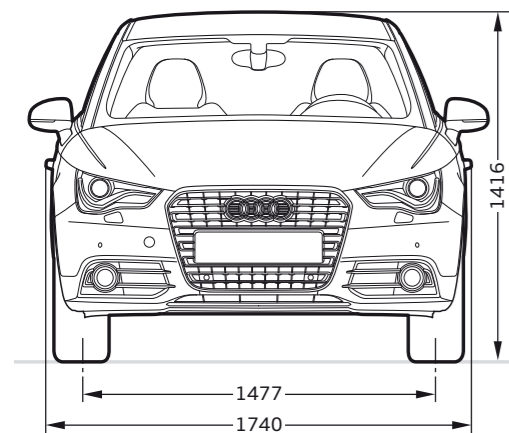
**Dimensiones en milímetros.**

Las dimensiones indicadas corresponden al vehículo en vacío.

Capacidad del maletero 270/920 l

segundo valor con el respaldo del asiento trasero abatido y carga hasta el techo). Radio de giro aprox. 10,6 m.

*Máxima altura habitáculo.

Eficiencia: de serie en todos los Audi.



A la vanguardia de la técnica es el reto que ha querido asumir la marca Audi. Y este reto incluye reflexionar cada día sobre cada gota de carburante. Desde hace ya muchos años, en Audi hacemos que esto puede experimentarse en todos nuestros modelos, y como creadores de numerosas innovaciones, hemos influido en los estándares de eficiencia en la construcción de automóvi-

les. Tanto con los conceptos de motor TDI, FSI® y TFSI®, con las distintas tecnologías de cambio de marchas o con Audi Space Frame (ASF). Para conseguir una mejora continua del consumo de energía, se ha combinado un gran número de medidas de eficiencia inteligentes, especialmente adaptadas a cada automóvil. Eficiencia con sistema: individual y de serie.

Para nosotros, es un compromiso que hoy nos lleva a unos resultados convincentes: Así, muchos modelos de la actual gama de Audi ya se mantienen por debajo de los 140 g CO₂ /km. Una medida eficaz para reducir las emisiones de gases. E igual de impresionante como el hecho de que una gran parte de los automóviles Audi cumplen ya hoy la exigente normativa de emisiones de gases

Euro 5. Cada una de estas innovaciones demuestra el conocimiento técnico de Audi, además de ser nuestro estímulo diario para seguir armonizando en el futuro eficiencia y deportividad.

Con Audi, usted recibirá mucho más que un Audi.

Quien se decide por un Audi, se está decidiendo por una marca que ofrece mucho más a sus clientes. Más individualidad. Más exclusividad. Y más fascinación.



Configurador Audi

Cree su Audi según sus preferencias más personales mediante el configurador Audi. Tendrá a su disposición todos los modelos, motores, colores y equipamientos actuales.
> www.audi.es



Audi tv

Con Audi tv descubrirá las facetas más nuevas de la marca de los cuatro aros: emocionantes reportajes sobre nuestros modelos, innovaciones técnicas y fascinantes eventos en los ámbitos del deporte del motor, la tradición, la cultura y el estilo de vida. Eche un vistazo entre bastidores. Cada día de actualidad. Las 24 horas del día.
> www.audi.tv



Banco Audi

Financiación. Leasing. Seguros. Por cuál nuevo Audi va usted también a decidirse: Cada una de las ofertas Banco Audi se ha concebido exactamente a su medida. Por ejemplo, nuestros paquetes de ventajas combinan modernas formas de financiación y leasing con una cobertura de seguro global, ofreciéndole con ello una movilidad sin límites.
> www.audi.es

