



126



LAMBORGHINI 400 GT 2+2

Lamborghini 400 GT 2+2



È una Lamborghini... una delle vetture più prestigiose del mondo. La sua presenza nelle vie eleganti del centro come sulle grandi autostrade crea un'immagine affascinante di potenza e di agilità. Compatta di forme, stabile, assolutamente silenziosa, docile e sicura nella frenata, è altrettanto fulminea nella ripresa sino a raggiungere le massime velocità.
È una Lamborghini...



frontale

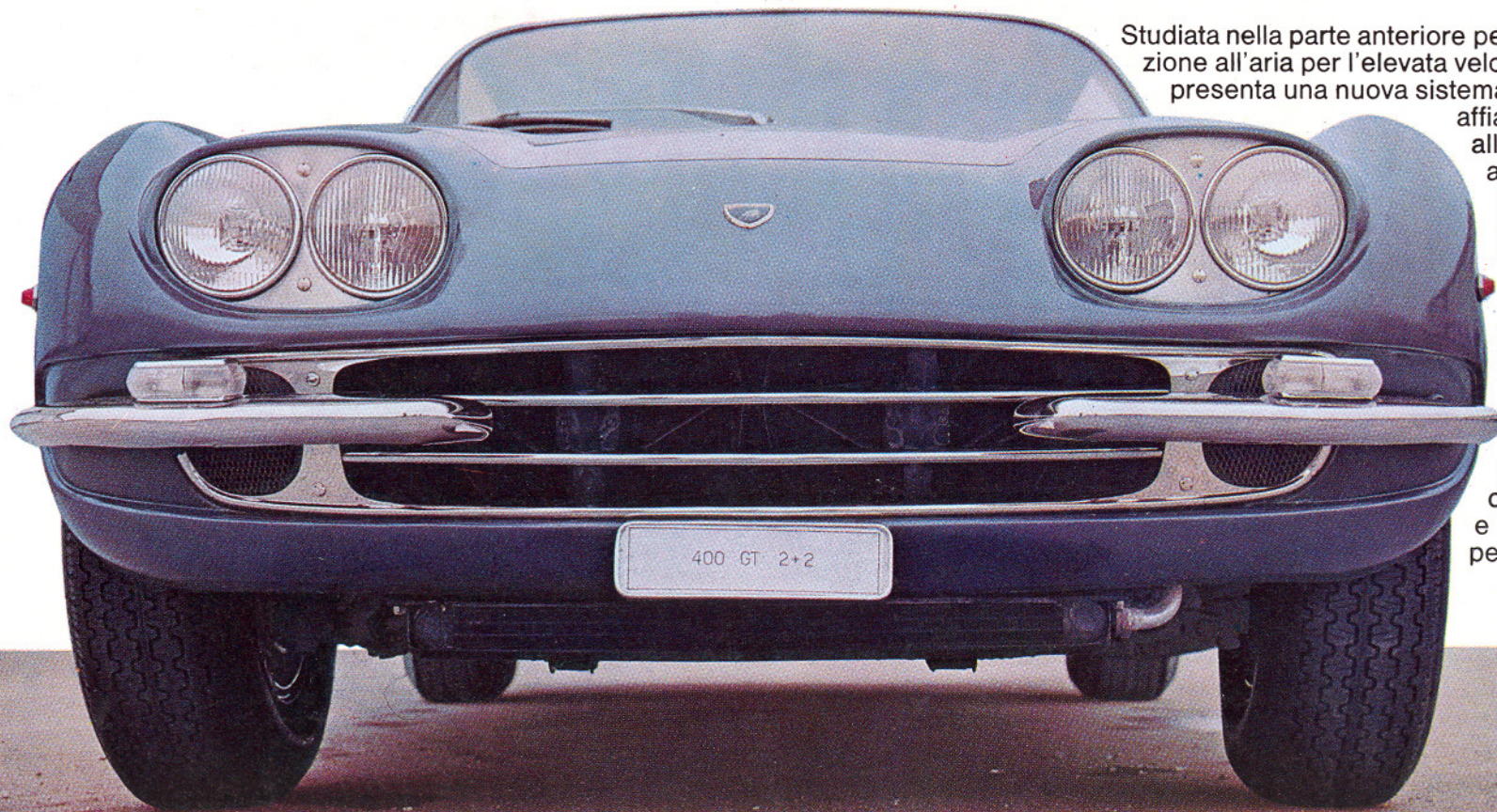

Studiata nella parte anteriore per ottenere un'alta penetrazione all'aria per l'elevata velocità che può raggiungere, presenta una nuova sistemazione dei fari, ora doppi e affiancati con gli abbaglianti all'interno e gli anabbaglianti all'esterno, e con i fanalini di posizione collocati sui baffi dei paraurti realizzati in acciaio inossidabile. Nella parte anteriore della carrozzeria, al limite della fiancata e appena sotto il parabrezza sono collocate due prese di aria protette da una grigliatura, che immettono direttamente un flusso d'aria nell'abitacolo, assicurando un facile e rapido ricambio ed una perfetta ventilazione.

interno



L'interno presenta una estrema confortevolezza e l'innovazione maggiore è data dalla capienza di quattro posti, molto comodi, che sono stati ottenuti abbassando leggermente il corpo telaio della vettura e alzando di 50 millimetri la curvatura del padiglione di carrozzeria.

I sedili anteriori, in pelle, sono due, anatomici e avvolgenti divisi fra loro dal pannello dei comandi e sono del tutto reclinabili. I sedili posteriori, sempre in pelle, sono a divanetto. I due cristalli laterali sono azionati elettricamente, mentre per i viaggiatori posteriori vi sono due deflettori dalla apertura a compasso. Le finizioni dell'arredamento interno sono di lusso.



plancia

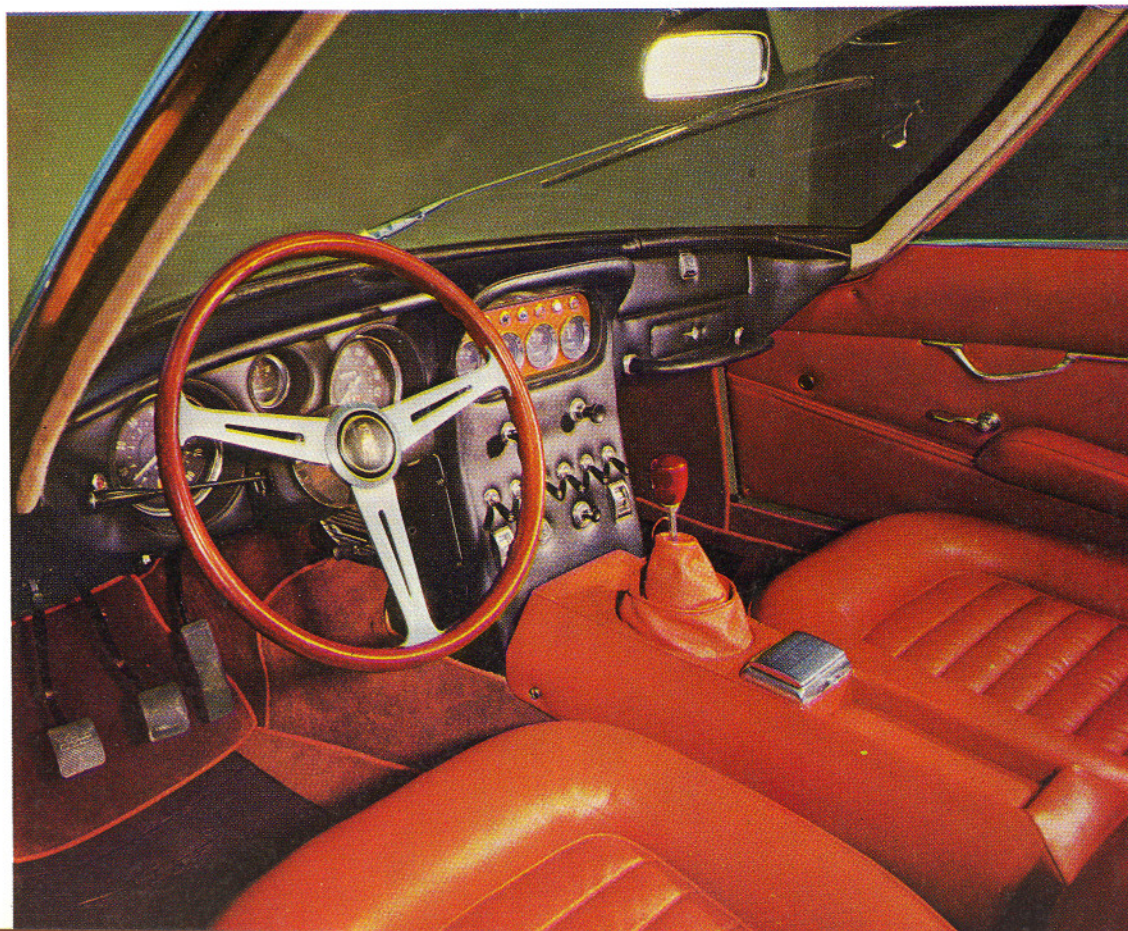

La carenatura della plancia portastrumenti è stata realizzata all'insegna della sicurezza evitando ogni spigolatura e rivestendo il tutto di materiale imbottito. La plancia è sormontata da un'unghia in cuoio per annullare il riverbero degli strumenti sul parabrezza. Sulla plancia, da sinistra a destra il guidatore può trovare il contagiri, l'indicatore pressione olio, il contachilometro, l'indicatore temperatura olio, l'indicatore temperatura acqua, l'indicatore del livello benzina e l'amperometro. In un riquadro centralizzato, sopra la leva del cambio a cloche, sono sistemati tutti gli altri comandi. Due i vani portaoggetti: uno chiuso a cassetto sull'estrema destra della plancia, ed uno aperto sul tunnel fra i due sedili anteriori.

portabagagli



Il vano portabagagli è ampio e razionale e vi si accede aprendo il cofano posteriore per tutta la sua larghezza.

motore

La Lamborghini 400 GT 2+2 è azionata da un potente motore a quattro litri che rappresenta una chiara evoluzione rispetto al motore da tre litri e mezzo da cui deriva. Tutte le parti meccaniche della vettura sono state realizzate negli stabilimenti di Sant'Agata Bolognese. Per la prima volta, infatti, su questa macchina è montato un gruppo del cambio e un gruppo differenziale interamente progettati e realizzati dalla Lamborghini. La 400 GT 2+2 è una vettura che unisce ad una maggior velocità, potendo superare i duecentosettanta chilometri orari, anche una maggior sicurezza, avendo in sé una più elevata riserva di potenza.

L'efficienza delle parti meccaniche della vettura sono messe in risalto anche dalla concezione sportiva con cui è stato realizzato il motore che ha quattro alberi a cammes in testa, con camere di scoppio emisferiche, elevato rapporto di compressione (10,2/1); basso rapporto corsa/alesaggio 0,756; struttura interamente in alluminio; 7 supporti di banco.

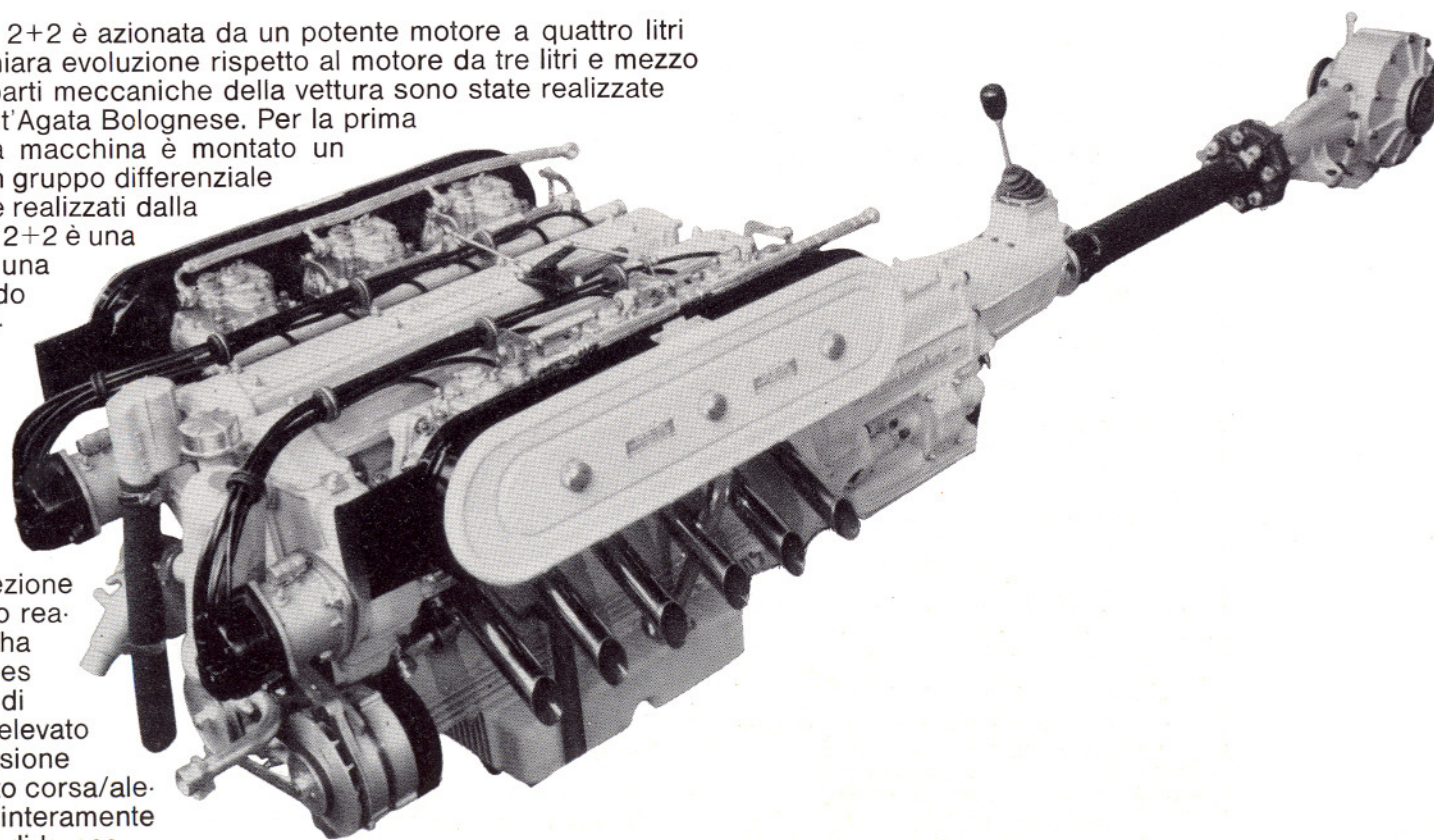

Dati tecnici

Carrozzeria: Coupé 2 + 2
Lunghezza massima: m. 4,46
Altezza massima: m. 1.285
Larghezza massima: m. 1,73
Motore: 12 cilindri V 60°
Alesaggio mm. 82 - Corsa mm. 62
Cilindrata totale cmc. 3929
Camera di combustione emisferica
Rapporto di compressione 10,2 : 1
Potenza massima a 6500 giri minuto:
CV DIN 320
Basamento in lega leggera con canne riportate
Albero motore su sette supporti e bielle affiancate
Distribuzione a quattro assi a cammes in testa comandati a catena silenziosa con tenditore
Lubrificazione a pressione con filtraggio totale
Accensione a batteria a 12 Volt e due spinterogeni
Alimentazione con sei carburatori a doppio corpo alimentati da pompa elettrica
Raffreddamento ad acqua con 2 ventilatori elettrici a comando termostatico
Impianto elettrico a 12 Volt con alternatore a 420 Watt
Frizione: monodisco a secco con parastrappi e comando idraulico
Cambio: Lamborghini a 5 velocità + retromarcia sincronizzate
Differenziale: Lamborghini, rapporto 11/45
Telaio: di costruzione tubolare
Passo: m. 2,55
Carreggiata ant. e post. m. 1,38
Sospensioni: anteriori e posteriori indipendenti a quadrilateri, con molle elicoidali, ammortizzatori telescopici e barre stabilizzatrici
Freni: a disco sulle quattro ruote con doppio circuito e 2 servofreni
Scatola guida: a vite senza fine ZF
Ruote: a raggi con pneumatici 205 x 15
Serbatoio carburante: capacità l. 87
Prestazioni:
Consumo CUNA: l. 16 ÷ 18 per 100 Km.
Velocità massima: oltre 270 Km/h
Peso: Kg. 1300

Caracteristiques

Carrosserie: Coupé 2 + 2
Longueur: max. m. 4,46
Hauteur: max. m. 1.285
Largeur: max. m. 1,73
Moteur: 12 cylindres V 60°
Alésage mm. 82 - Course mm. 62
Cylindrée totale 3929 cc.
Chambre de combustion hémisphérique
Rapport de compression: 10,2 : 1
Puissance max. 6500 t/m CV DIN 320
Bloc Moteur en aluminium avec Chémises reportés
Villbrequin sur sept paliers et bielles rangées flanc à flanc
Distribution à quatre arbres à cames en tête entraînées par chaîne silencieuse avec tendeur
Graissage sous pression avec filtrage total
Allumage à batterie de 12 Volts et deux distributeurs
Alimentation: 6 carburateurs Weber a double corps alimentés par pompe électrique
Refroidissement à eau avec 2 ventilateurs électriques à commande thermostatique
Installation électrique à 12 Volts avec alternateur de 420 Watt
Embrayage: monodisque à sec avec myeau elastique et commande hydraulique
Boite de vitesse: Lamborghini à 5 vitesses et marche arrière synchronisées
Différentiel: Lamborghini, 11/45
Chassis: construction tubulaire
Empattement m. 2,55
Voie avant et voie arrière m. 1,38
Suspension antérieure et postérieure indépendents à quadrilatères, avec ressort hélicoïdaux, amortisseurs téléscopiques et barres stabilisatrices
Freins: a disques sur les quatre roues avec double circuit et 2 servocommandes
Boîte de direction: ZF à vis sans fin
Roues: à rayons avec pneus 205 x 15
Réservoir d'essence: capacité l. 87
Rendements:
Consommation l. 16 ÷ 18/100 Km.
Vitesse max: 270 Km/h
Poids: Kg. 1300

Specifications

Body: 2 + 2 Coupé
Overall Length 4,46 mt.
Overall Height 1,285 mt.
Overall Width 1,73 mt.
Engine: 12 cylinders 60° V
Bore 82 mm - Stroke 62 mm
Displacement 3929 cc.
Compression Ratio 10,2 : 1
Max Power HP 320 DIN AT 6500 RPM
Block in aluminium alloy with shrunk in liners
Crankshaft Seven main bearings with 2 connecting rods per throw
Distribution 4 overhead camshafts - Chain driven by 2 silent chains
Lubrification Gear type pump with full flow radiator and filter
Ignition 12 V. Battery coil with twin distributors
Cooling Centrifugal pump with 3 way flow radiator, 2 electric fans thermostatically controlled
Electrical System 12 V with 420 Watt alternator
Fuel system 6 twin choke Weber carbs supplied by electric fuel pump
Clutch single dry plate hydraulic engagement
Gearbox: Lamborghini 5 speed + reverse fully synchronised
Differential Lamborghini, 11/45
Chassis tubular construction with independent type front and rear suspensions equipped with coil springs telescopic shock absorbers and antiroll bars
Wheelbase 2,55 mt.
Track front 1,38 mt.
Track rear 1,38 mt.
Brakes double circuit discs on all 4 wheels with 2 vacuum servo units
Steering ZF worm-screw
Tyres 205 x 15 on Borrani spoked wheels
Fuel tank capacity 87 lt.
Fuel consumption lt. 16 ÷ 18 per 100 Kms.
Max speed 270 Km/h
Weight: Kg. 1300

Tecnische angaben

Karosserie: 2 + 2 Kupee
Länge: 4,46 m.
Höhe: 1,285 m.
Breite: 1,73 m.
Motor: 12 Zylinder in 60° Winkelstellung
Bohrung 82 mm - Hub 62 mm
Zylinder-Inhalt: 3929 ccm.
Halbkugel-Verbrennungsraum.
Verdichtungsverh: 10,2 : 1
Höchstleistung bei 6500 Umdr./Min.
320 PS (DIN-Norm).
Motorblock: Leichtmetall mit aufliegenden Röhren
Antriebswelle: 7-fach gelagert, mit nebeneinanderliegenden Pleueln.
Kopfsteuerung: 4 durch geräuschlose Ketten mit Spanner betätigte Nocken-Wellen
Druckschmierung mit kompletter Filtrierung
Zündung: 12 V. Batterie u. 2 Verteiler
Kraftstoffzufuhr: 6 Weber-Doppelvergaser von 2 elektr. Pumpen gespeist
Wasserkühlung mit elektrischen thermostatisch-gesteuerten Ventilatoren
Lichtanlage: Dynamo 12 V., 420 W.
Kupplung: einscheibentrockenkupplung hydraulisch betätigt.
Schaltgetriebe: Lamborghini 5 Vorwärtsgänge m. Rückwärtsgang, vollsynchr.
Differential: Lamborghini, 11/45
Fahrgestell: Stahlrohrrahmen.
Radstand: 2,55 m.
Spurweite 1,38 m. vorn u. hinten.
Federung: Unabhängige Aufhängung der Vorder- und Hinterräder m. Spiralfedern Teleskop-Stossdämpfern und Stabilisatorstangen
Scheibebremse mit Doppelkreis u. 2 Servobremsen
Lenkung: ZF
Räder: Gummibereifte Speichenräder 205 x 15
Benzin tank: Inhalt 87 l.
Leistung:
Verbrauch (CUNA) 16 ÷ 18 l./100 Km.
Höchstgeschwindigkeit: 270 Km/h
Gewicht: 1300 Kg.